



Utvalg: Ovdagoddi/Formannskapet
Møtested: Kommunestyresalen, Nesseby rådhus
Dato: 02.09.2014
Tid: 08:30

Forfall meldes snarest til Servicekontoret på tlf 40 44 05 00 eller e-post
sentralbordnby@nesseby.kommune.no.

Varamedlemmer møter kun ved spesiell innkalling.

Innkalling er sendt til:

Navn	Funksjon	Reprenterer
Knut Store	Leder	A
Oddvar Betten	Nestleder	SV
Hanne Iversen	Medlem	A
Tor Gunnar Henriksen	Medlem	H
Jarle Andreassen	Medlem	FRP
Magnhild Mathisen	Varamedlem	A
Jan Hansen	Varamedlem	A
Ina Kristine Store	Varamedlem	A
Linn Jeanne Muotka	Varamedlem	SV
Marit Kjerstad	Varamedlem	TVP
Tone Lise Roska	Varamedlem	H
Anja Noste	Varamedlem	SFP
Siv Annie Mathisen	Varamedlem	SFP
Torgeir Olsen	Varamedlem	FRP

Varangerbotn, 26. august 2014

Knut Inge Store
Ordfører

Saksnr	Innhold
PS 45/14	Godkjenning av innkalling og saksliste
PS 46/14	Referater
RS 13/14	Slamtømming på gnr. 12/134
PS 47/14	Suppleringsvalg til kommunekomiteen for TV-aksjonen 2014
PS 48/14	SFO - vedtekter
PS 49/14	Barnehgevedtekter
PS 50/14	Skoleskyss - farlig skolevei
PS 51/14	Husleie voksenopplæring
PS 52/14	Flyktningeboliger 2014 -
PS 53/14	Seksjonering/ombygging av sentralvarmeanlegget ved Nesseby skole
PS 54/14	Økonomirapport 2. kvartal 2014
PS 55/14	Budsjettregulering 2/14
B-sak	Ansettelse av rådmann - Unnt. Off. Legges frem i møtet

PS 45/14 Godkjenning av innkalling og saksliste

PS 46/14 Referater

RS 13/14 Slamtømming på gnr. 12/134



Beivi/Dato 25.08.2014
Čuj./Referanse 2014/432-0 /
X03

Britt Inger Olsen
40 44 05 04
britt-
inger.olsen@nesseby.kom

Lávdegoddi/Utvalg Čoahkkinaššer/Møtesaksnr
Ovdagoddi/Formannskapet 47/14

Čoahkkinbeivi/Møtedato
02.09.2014

Suppleringsvalg til kommunekomiteen for TV-aksjonen 2014

Administrasjonens innstilling

Følgende velges som medlemmer/varamedlemmer i tillegg til leder Knut Store og sekretær Britt-Inger Olsen som allerede er valgt:

Oddvar Betten
Tor Gunnar Henriksen
Jarle Andreassen
Hanne Iversen

Hvilken av disse som blir 2 varamedlemmer bestemmes i møtet.

Bakgrunn for saken

I brev av 2. mai 2014 skriver fylkesaksjonsleder Per-Olaf Fure følgende:

”Tusen takk for innsatsen **Nesseby kommune** gjorde for TV-aksjonen i fjor! I år går aksjonen til Kirkens Nødhjelp og sammen skal vi gi varig tilgang til rent vann for over en million mennesker. Aksjonen arrangeres **søndag 19. oktober**. Kommunekomiteen er avgjørende for å mobilisere organisasjoner, skoler, næringsliv, foreninger, idrettslag og bøssebærere.

I år fyller TV-aksjonen 40 år og vi håper du vil medvirke til at årets TV-aksjon blir en knallsuksess ved å påta deg vervet som leder for kommunekomiteen i Nesseby.

Som leder for kommunekomiteen er du en døråpner og et ansikt utad for organiseringen av verdens største dugnad og innsamlingsaksjon. Komiteen bør også bestå av ressurspersoner fra kommune, skole, foreninger og næringsliv som kan bidra til å engasjere frivillige og bøssebærere til årets aksjon. Vedlagt finner du en brosjyre med forslag til oppgaver og roller som komiteen kan ta på seg for å mobilisere så mange lokale støttespillere som mulig. Ved å inkludere flere mennesker i komiteen som

oppgavene kan fordeles på blir arbeidet lettere for hvert enkelt medlem.

TV-aksjonen NRK 2014 går til Kirkens Nødhjelp og deres arbeid med å skaffe varig tilgang til rent vann til over en million mennesker i åtte land. Tilgang til rent vann, tilfredsstillende sanitære forhold og kunnskap om hygiene er grunnleggende forutsetninger for at enkeltmennesker kan ha et godt, verdig liv og for samfunnsutvikling. Årets aksjon heter derfor "Vann forandrer alt".

Kirkens Nødhjelp har tett kontakt med kirker og menigheter over hele landet. Den norske kirke har vært en viktig støttespiller for TV-aksjonen i mange år, og er en samarbeidspartner også i år. Rundt om i Norges kommuner er det allerede mange av Kirkens Nødhjelps støttespillere som ivrer etter å komme i gang med TV-aksjonen i sitt lokalmiljø.

Når kommunekomiteen er utnevnt, ber vi om at sammensetningen av denne fylles ut på vedlagte registreringsskjema som returneres til fylkesaksjonsleder innen 3. juni. Fristen for bestilling av bøsser og bøssemateriell er satt til 11. juni.

Det vil opprettes en fylkesaksjonskomité i Nordland som ledes av **fylkesordfører Runar Sjøstad**. Fylkesaksjonskomiteen vil fungere som en regional støttespiller i gjennomføringen av innsamlingen. Vi gleder oss til et nytt og spennende TV-aksjonsår, og ser frem til et godt samarbeid med Nesseby kommune.”

Vurderinger

Mulige alternative løsninger og konsekvenser



Unjárgga gielda/

Nesseby kommune

Unjárgga oahppogáldu/ Nesseby oppvekstsenter

Áššedieđut/Saksframlegg

Beaivi/Dato 25.08.2014
Čuj./Referanse 2014/748-0 /
A10

Berit Ranveig Nilssen
40 44 05 09
berit.nilssen@nesseby.ko
mmune.no

Lávdegoddi/Utvalg	Čoahkkináššennr/Møtesaksnr	Čoahkkinbeaivi/Møtedato
Ovdagoddi/Formannskapet	48/14	02.09.2014
Gielddastivra/Kommunestyret		18.09.2014

SFO - vedtekter

Administrasjonens innstilling

Foreslått vedtekter vedtas for Skolefritidsordninga.

Følgende endring vedtas for §13 Åpningstid: SFO er stengt i ukene 28 – 31.

Følgende vedtekter vedtas for skolefritidsordninga:

VEDTEKTER FOR SKOLEFRITIDSORDNINGEN I UNJÁRGGA GIELDA / NESSEBY KOMMUNE

§ 1 Formål

Skolefritidsordningen er et pedagogisk tilrettelagt omsorgs- og fritidstilbud utenom den obligatoriske skoledagen for barn fra 6 - 10 år. Skolefritidsordningene skal i samarbeid med skolen sikre barna et helhetlig oppvekstmiljø. Innholdet skal preges av barnas behov for lek, kulturaktiviteter, sosial læring og bygge på samisk språk og kultur.

Skolefritidsordningene skal drives i samsvar med de til enhver tid gjeldene forskrifter og retningslinjer, kommunale vedtak og planer for skolefritidsordningen.

§ 2 Eierforhold

Unjárgga gielda / Nesseby kommune står som eier og er ansvarlig for driften av de kommunale skolefritidsordningen. Virksomhetsleder på Unjárgga oahppogáldu/ Nesseby oppvekstsenter er administrativ leder for skolefritidsordningen.

§ 3 Styring og ledelse

Foreldreråd

Foreldrerådet består av alle foreldre/foresatte til barn i skolefritidsordningen. Foreldrerådet skal fremme samarbeidet mellom hjem og skolefritidsordning. Foreldrerådet skal fremme foreldrenes og barnas interesser når det gjelder å sikre gode utviklings- og aktivitetsmuligheter. Alle foreldre til barna i skolefritidsordningen utgjør foreldrerådet.

Møtefrekvens og avstemning

I hovedsak avholdes ett foreldrerådsmøte hver høst innen november. Ved avstemning i foreldrerådet gis det en stemme for hvert barn.

Samarbeidsutvalg

Samarbeidsutvalget ved Unjárgga oahppogáldu/ Nesseby oppvekstsenter er samarbeidsutvalg for skolefritidsordningen.

§ 4 Opptaksmyndighet

Hovedopptaket skjer administrativt hver vår. Årlig søknadsfrist 01.04.

§ 5 Opptakskriterier

Søknad om plass søkes på eget skjema. Utenom hovedopptak er det fortløpende opptak dersom det er ledig plass.

§ 6 Delte plasser

Dersom SFO benyttes kun om morgenen kl.07.00 – 08.30 beregnes det som halv plass.

SFO tilbys i hele- og deltidsplasser. Deltidsplass beregnes i hele dager.(20 % er en dag osv).

§ 7 Akutt plasser

Barnevernet kan i akuttsituasjoner disponere ekstra plasser i skolefritidsordningen.

§ 8 Opptaksperiode

Barnet tildeles plass i skolefritidsordningen for ett år av gangen fra skolestart. Skolefritidsåret strekker seg fra 20.aug til 19.august. Utenom hovedopptak er det fortløpende opptak ved ledig plass.

For barn med særskilte behov tildeles SFO plass ut det 7. skoleåret.

SFO åpner ved skolestart, og strekker seg til skolens første planleggingsdag i august året etter.

§ 9 Oppsigelse av plass i skolefritidsordningen

Gjensidig oppsigelsestid for SFO-plass i skoleåret er 1 måned. Oppsigelsen regnes fra den 1. i påfølgende måned. Rådmannen kan etter vurdering dispensere fra dette. Oppsigelse sendes skriftlig til Unjárgga oahppogáldu/ Nesseby oppvekstsenter.

Frist for oppsigelse av SFO-plass for sommerferien er 01.05.

Manglende betaling vil føre til oppsigelse av plassen fra kommunens side. Foreldre kan inngå betalingsavtale for å hindre oppsigelse. Før tap av plassen i skolefritidsordningen skal barnets behov gis en faglig vurdering.

§ 10 Foreldrebetaling

Foreldrebetalingen fastsettes av kommunestyret.

Betalingen skjer forskuddsvis til kommunen innen 20. i hver måned. Juli er betalingsfri måned.

Ved fravær påløper krav om betaling, med mindre det er omsøkt og innvilget permisjon på forhånd av opptaksmyndighet under § 4 i vedtektene.

Foreldre som sier opp plassen i skolefritidsordningen etter 01.05. betaler for hele skolefritidsåret.

Ligningsattest sendes inn hvert år innen 01.06. Dersom attest ikke foreligger, blir foreldrebetaling regnet etter høyeste sats.

§ 11 Leke og oppholdsareal pr. barn

Unjárgga gielda / Nesseby kommune har følgende arealnormer for barn med daglig oppholdstid fra 7 – 9 timer i kommunale skolefritidsordninger:

- Leke- og oppholdsareal inne er minimum 4 kvadratmeter pr. barn.
- Uteareal er minimum 6 ganger barnets lekeareal inne pr. barn.

§ 12 Permisjon

Virksomhetsleder kan etter søknad gi permisjon fra fast plass i minimum seks måneder. Søknaden leveres Unjárgga oahppogáldu/ Nesseby oppvekstsenter til behandling.

§ 13 Åpningstid

Skolefritidsordning har åpningstid fra kl 07.15 til kl 16.15. (Åpningstid kl.07.00 og stengetid kl.16.30 kan innføres ved behov hos foreldrene). Behov for midlertidig utvidet åpningstid må gis senest 2 dager før.

Foreldrene skal innen 30.04. gi melding om når barnet skal ha ferie. **SFO er stengt i ukene 28 – 31.**

SFO er stengt 6 dager pr år til planlegging og kurs for de ansatte, og følger skolens planleggingsdager.

SFO og barnehage samordnes i sommerferien.

§ 14 Klage

Avgjørelse om opptak er enkeltvedtak etter forvaltningsloven og kan påklages av søker. Klagen må være fremmet innen 3 – tre uker etter at opptaket er kjent for søker. Den kommunale klagenemnda er klageinstans ved opptak til skolefritidsordningen.

§ 15 Vedtektsendring

Vedtektsendringer foretas av kommunestyret.

§ 16 Intern-kontrollsystem

Skolefritidsordningenes egne intern-kontrollsystem skal omfatte det som lov- og forskriftsbestemmelser om skolefritidsordning inneholder (jmf opplæringsloven §13-7).

§ 17 Kompetanseheving

Skolefritidsordningens kompetanseheving vil fremgå av:

- Kommunal etterutdanningsplan for personalet

§ 18 Politiattest

Alle ansatte i SFO må legge fram tilfredsstillende politiattest. (jf. Opplæringslovens § 10 - 9).

§ 19 Taushetsplikt/opplysningsplikt

Ansatte i skolefritidsordningen har taushetsplikt etter reglene i forvaltningslovens §§ 13 – 13 e. Ansatte har opplysningsplikt overfor sosial – og barnevernstjenesten (jf. Opplæringslovens § 15 - 1).

§ 20 Bemanning

Virksomhetsleder har ansvar for den daglige ledelsen av virksomheten.

Bemanningsnorm ved skolefritidsordningen er en ansatt per 14 hele plasser.

For barn med særskilte behov kan det settes inn ekstra ressurser etter sakkyndig vurdering.

§ 21 Avhenting av barn

Dersom et barn i Skolefritidsordning ikke hentes etter stengetid, belastes foreldrene for de nødvendige utgifter til overtid etter følgende satser:

- Foresatte som henter barna i SFO etter stengetid skal betale et gebyr på kr. 150 pr påbegynt kvarter.

Gebyret kreves inn av kommunen i samsvar med kvitterte lister fra SFO.

Bakgrunn for saken

Sfo – tilbudet er forankret i:

- Opplæringsloven
- Stortingsmelding 30, 2003 – 04 “ Kultur for læring” kapitel 1
- Stortingsmelding 16, 2006 – 07,og ingen stod igjen. Tidlig innsats for livslang læring.
- Gjeldende læreplan L06-

Lovhjemmel:

§ 13-7. Skolefritidsordninga

Kommunen skal ha eit tilbod om skolefritidsordning før og etter skoletid for 1.-4. årstrinn, og for barn med særskilte behov på 1.-7. årstrinn.

Skolefritidsordninga skal leggje til rette for leik, kultur- og fritidsaktivitetar med utgangspunkt i alder, funksjonsnivå og interesser hos barna. Skolefritidsordninga skal gi barna omsorg og tilsyn. Funksjonshemma barn skal givast gode utviklingsvilkår. Areal, både ute og inne, skal vere eigna for formålet.

Skolefritidsordninga skal ha vedtekter om

- a. eigarforhold
- b. kven som er opptaksmyndigheit
- c. opptakskriterium
- d. opptaksperiode og oppseiing av skolefritidsplassen
- e. foreldrebetaling
- f. leike- og opphaldsareal
- g. dagleg opphaldstid og årleg opningstid
- h. bemanning og leiing

Når skolefritidsordninga er knytt til skolar, skal rektor til vanleg vere leiar. Departementet kan gjere unntak frå kravet.

Kommunen kan krevje utgiftene til skolefritidsordninga dekte gjennom eigenbetaling frå foreldra.

For krav om politiattest gjeld reglane i § 10-9.

Kommunen kan nytte andre til å oppfylle plikta til å ha eit tilbod om skolefritidsordning, dersom dei elles oppfyller vilkåra i denne paragrafen. Kommunen fører tilsyn med private skolefritidsordningar.

Departementet kan gi nærmare forskrifter om skolefritidsordninga.

Opplæringsloven kapittel 9a. Elevene sitt skolemiljø

Dette kapittelet omhandler elevenes arbeidsmiljø. Både det fysiske og det psykososiale arbeidsmiljøet. §9a-1 beskriver generelle krav:

§ 9a-1. Generelle krav

Alle elever i grunnskolar og vidaregåande skolar har rett til eit godt fysisk og psykososialt miljø som fremjar helse, trivsel og læring.

§9a: 2-3 og 4 utdyper dette. Skolen må gjennomføre de tiltak som er nødvendige for å innfri lovens krav.

§9a-8 understreker at kravene til skolemiljøet skal gjelder for skolefritidsordningen:

§ 9a-9. Skolefritidsordninga

"Føresegnene i dette kapitlet gjeld også for skolefritidsordning oppretta etter lova her".

Dette gjelder også når skolefritidsordningen omfatter aktiviteter utenfor skolens område, eller det blir drevet i lokaler utenfor skolen.

Bestemmelsene i lov og forskrift gir den enkelte kommune ansvaret for å utforme tilbudet ut fra lokale forutsetninger og behov. Kommunen kan selv drive SFO eller godkjenne private ordninger. Kommunen bestemmer rammene for SFO.

Vurderinger

I SFO vedtektene er følgende endringer foreslått:

§ 6 Delte plasser

Dersom SFO benyttes daglig kun om morgenen kl.07.00 – 08.30 beregnes det som halv plass.

SFO tilbys i hele- og deltids plasser. Deltidsplass beregnes i hele dager.(20 % er en dag osv).

Vurdering: Angående §6 Åpningstid er det kommet inn meldinger om at noen kun har behov for sfo-plass om morgenen. I dagens vedtekter er det ikke mulig å dele opp sfo-plass på den måten. Det vil si at sfo – plass kun en morgen pr uke vil det tilsvare 10 % plass. Ettermiddag vil være 20 % plass pr dag. (slik som tidligere)

§ 13 Åpningstid

Skolefritidsordning har åpningstid fra kl 07.15 til kl 16.15. (Åpningstid kl.07.00 og stengt kl.16.30 kan innføres ved behov hos foreldrene). Behov for midlertidig utvidet åpningstid må gis senest 2 dager før.

Foreldrene skal innen 30.04. gi melding om når barnet skal ha ferie. **SFO er stengt i ukene 28 – 31.**

SFO er stengt 6 dager pr år til planlegging og kurs for de ansatte, **og følger skolens planleggingsdager..**

SFO og barnehage samordnes i sommerferien.

Vurdering:

I de nye vedtektene foreslås det å stenge sfo om sommeren. Dette på bakgrunn av det er lite barn som benytter sfo om sommeren, og det vil være ressurs sparende for kommunen.

Hittil har det vært meldt inn barn i sfo, og alle benytter ikke plassen som de melder behov for. Kommunen bruker ressurser på å ha ansatte på jobb, og barna kommer ikke til sfo.

Sommeren 2012 – 2013 – 2014 har vi hatt mellom 1 og 5 barn som det er meldt behov for sfo i juli måned. Samtidig benytter ikke alle sfo-tilbudet, selv om de melder behov for plass.

I følge rutineene må foreldrene hvert år i juni måned melde inn behov for sfo – plass for sommeren. Når foreldrene melder inn behov for sfo – plass må kommunen ha ansatte på jobb uti fra behovet/ barnetallet.

I tabellene nedfor ser dere følgende:

- ”Innmeldte barn” som viser hvor mange som har meldt behov for sfo – plass i ferien.
- ”Barn tilstede” viser hvor mange som faktisk har benyttet seg av plassen de har meldt behov for.

Sommeren 2013

uker	Mandag		Tirsdag		Onsdag		Torsdag		Fredag	
	Inn-meldte barn	Barn til-stede	Inn-meldte barn	Barn til-stede	Inn-meldte barn	Barn til-stede	Inn-meldte barn	Barn til-stede	Inn-meldte barn	Barn til-stede
26	5	2	5	4	5	3	5	2	5	3
27	5	4	5	3	5	2	5	3	5	1
28	5	3	5	1	5	3	5	3	5	4
29	3	2	3	2	3	1	3	1	3	0
30	1	0	1	0	1	0	1	0	1	0
31	0	0	0	0	0	0	0	0	0	0
32	2	1	2	1	2	0	2	1	2	1
33	3	1	3	2	3	1	3	1	3	0

Sommeren 2014

	Mandag		Tirsdag		Onsdag		Torsdag		Fredag	
	Inn-meldte barn	Barn til-stede	Inn-meldte barn	Barn til-stede	Inn-meldte barn	Barn til-stede	Inn-meldte barn	Barn til-stede	Inn-meldte barn	Barn til-stede
26	5	4	4	3	4	4	4	4	3	1
27	4	3	4	4	4	3	4	2	3	1
28	1	1	1	1	1	1	1	1	1	1
29	1	1	1	1	1	1	1	1	1	1
30	0	0	0	0	0	0	0	0	0	0
31	1	0	0	0	0		0	00	2	0
32	3	0	2	0	2	1	2	stengt	4	1
33	4	3	3	1	3	1	3	2	5	3

I følge lovkravet skal SFO åpningstid følge skolens åpningstid. Kommunen kan avgjøre åpningstid om sommeren, og er ikke forpliktet til å gi tilbud i skoleferien (opplæringsloven §13-7g).

I Tana kommune er SFO stengt hele sommeren på 5 av 6 skoler.

I Vadsø kommune er SFO stengt fire uker hver sommer.

Vedtektene for SFO ble sendt ut på høring til følgende:

- Fagforeningene
- FAU
- Samarbeidsutvalget

Høringsuttalelser kom fra følgende:

- **Samarbeidsutvalget**
- **FAU**

Samarbeidsutvalget/ miljøutvalget kom med følgende forslag til høringa:

- Stenge 2 uker i juli måned. **Avstemming:** 2 stemmer for - 6 stemmer imot.
- Stenge 6 uker hver sommer (stengt i skoleferien) **Avstemming:** 5 stemmer for - 3 stemmer imot.
- Åpnet hele sommeren. **Avstemming:** 1 stemme for – 7 stemmer imot.

FAU hadde ingen merknader til de nye vedtektene

Mulige alternative løsninger og konsekvenser

Alternativ 1:

Foreslått vedtekter vedtas for Skolefritidsordninga.

§13 Åpningstid endres med følgende: **SFO er stengt i ukene 27 – 32.**

Alternativ 2:

Foreslått vedtekter vedtas for Skolefritidsordninga.

§13 Åpningstid endres med følgende: **SFO er åpen hele sommeren.**

Ved andre endringer av vedtektene sendes de på ny høring til høringspartene.

Administrasjonens innstilling vedtas som midlertidige vedtekter inntil nye vedtekter er vedtatt.

Vedlegg:

Vedtekter vedtatt juni 2012

**VEDTEKTER FOR SKOLEFRITIDSORDNINGEN I UNJÁRGGA GIELDA /
NESSEBY KOMMUNE**

§ 1 Formål

Skolefritidsordningen er et pedagogisk tilrettelagt omsorgs- og fritidstilbud utenom den obligatoriske skoledagen for barn fra 6 - 10 år. Skolefritidsordningene skal i samarbeid med skolen sikre barna et helhetlig oppvekstmiljø. Innholdet skal preges av barnas behov for lek, kulturaktiviteter, sosial læring og bygge på samisk språk og kultur.

Skolefritidsordningene skal drives i samsvar med de til enhver tid gjeldene forskrifter og retningslinjer, kommunale vedtak og planer for skolefritidsordningen.

§ 2 Eierforhold

Unjárgga gieldda / Nesseby kommune står som eier og er ansvarlig for driften av de kommunale skolefritidsordningene. Virksomhetsleder på Unjárgga oahppogáldu/ Nesseby oppvekstsenter er administrativ leder for skolefritidsordningen.

§ 3 Styring og ledelse

Foreldreråd

Foreldrerådet består av alle foreldre/foresatte til barn i skolefritidsordningen. Foreldrerådet skal fremme samarbeidet mellom hjem og skolefritidsordning. Foreldrerådet skal fremme foreldrenes og

barnas interesser når det gjelder å sikre gode utviklings- og aktivitetsmuligheter. Alle foreldre til barna i skolefritidsordningen utgjør foreldrerådet.

Møtefrekvens og avstemning

I hovedsak avholdes ett foreldrerådsmøte hver høst innen november. Ved avstemning i foreldrerådet

gis det en stemme for hvert barn.

Samarbeidsutvalg

Samarbeidsutvalget ved Unjárgga oahppogáldu/ Nesseby oppvekstsenter er samarbeidsutvalg for skolefritidsordningen.

§ 4 Opptaksmyndighet

Hovedopptaket skjer administrativt hver vår. Årlig søknadsfrist 01.04.

§ 5 Opptakskriterier

Søknad om plass søkes på eget skjema. Utenom hovedopptak er det fortløpende opptak dersom det er ledig plass.

§ 6 Deltede plasser

SFO tilbys i hele- og deltidsplasser. Deltidsplass beregnes i hele dager.(20 % er en dag osv)

§ 7 Akutt plasser

Barnevernet kan i akuttsituasjoner disponere ekstra plasser i skolefritidsordningen.

§ 8 Opptaksperiode

Barnet tildeles plass i skolefritidsordningen for et år av gangen fra skolestart. Skolefritidsåret strekker seg fra 20.aug til 19.august. Utenom hovedopptak er det fortløpende opptak ved ledig plass.

For barn med særskilte behov tildeles SFO plass ut det 7. skoleåret.

SFO åpner ved skolestart, og strekker seg til skolens første planleggingsdag i august året etter.

§ 9 Oppsigelse av plass i skolefritidsordningen

Gjensidig oppsigelsestid for SFO-plass i skoleåret er 1 måned. Oppsigelsen regnes fra den 1. i

påfølgende måned. Rådmannen kan etter vurdering dispensere fra dette. Oppsigelse sendes skriftlig

til Unjárgga oahppogáldu/ Nesseby oppvekstsenter.

Frist for oppsigelse av SFO-plass for sommerferien er 01.05.

Manglende betaling vil føre til oppsigelse av plassen fra kommunens side. Foreldre kan inngå betalingsavtale for å hindre oppsigelse. Før tap av plassen i skolefritidsordningen skal barnets behov gis en faglig vurdering.

§ 10 Foreldrebetaling

Foreldrebetalingen fastsettes av kommunestyret.

Betalingen skjer forskuddsvis til kommunen innen 20. i hver måned. Juli er betalingsfri måned. Ved fravær påløper krav om betaling, med mindre det er omsøkt og innvilget permisjon på forhånd av opptaksmyndighet under § 4 i vedtektene.

Foreldre som sier opp plassen i skolefritidsordningen etter 01.05. betaler for hele skolefritidsåret.

Ligningsattest sendes inn hvert år innen 01.06. Dersom attest ikke foreligger, blir foreldrebetaling regnet etter høyeste sats.

§ 11 Leke og oppholdsareal pr. barn

Unjárgga gieldda / Nesseby kommune har følgende arealnormer for barn med daglig oppholdstid fra 7 – 9 timer i kommunale skolefritidsordninger:

- Leke- og oppholdsareal inne er minimum 4 kvadratmeter pr. barn.
- Uteareal er minimum 6 ganger barnets lekeareal inne pr. barn.

§ 12 Permisjon

Virksomhetsleder kan etter søknad gi permisjon fra fast plass i minimum seks måneder.

Søknaden

leveres Unjárgga oahppogáldu/ Nesseby oppvekstsenter til behandling.

§ 13 Åpningstid

Skolefritidsordning har åpningstid fra kl 07.15 til kl 16.15. (Åpningstid kl.07.00 og stengt kl.16.30 kan innføres ved behov hos foreldrene). Behov for midlertidig utvidet åpningstid må gis

senest 2 dager før.

Dato 17.08.2012 Vår ref. 2012/506-/A22 3 av 3

Barn i skolefritidsordning skal ha minst fire uker ferie pr. år derav 3 uker sammenhengende sommerferie mellom 20. juni og 20. august. I tillegg kommer offisielle helligdager. Foreldrene skal

innen 30.04. gi melding om når barna skal ha ferie.

SFO er stengt 6 dager pr år til planlegging og kurs for de ansatte.

SFO og barnehage samordnes i sommerferien.

§ 14 Klage

Avgjørelse om opptak er enkeltvedtak etter forvaltningsloven og kan påklages av søker. Klagen må

være fremmet innen 3 – tre uker etter at opptaket er kjent for søker. Den kommunale klagenemnda

er klageinstans ved opptak til skolefritidsordningen.

§ 15 Vedtektsendring

Vedtektsendringer foretas av kommunestyret.

§ 16 Intern-kontrollsystem

Skolefritidsordningenes egne intern-kontrollsystem skal omfatte det som lov- og forskriftsbestemmelser om skolefritidsordning inneholder (jmf opplæringsloven §13-7).

§ 17 Kompetanseheving

Skolefritidsordningens kompetanseheving vil fremgå av:

- Kommunal etterutdanningsplan for personalet

§ 18 Politiattest

Alle ansatte i SFO må legge fram tilfredsstillende politiattest. (jf. Opplæringslovens § 10 - 9).

§ 19 Taushetsplikt/opplysningsplikt

Ansatte i skolefritidsordningen har taushetsplikt etter reglene i forvaltningslovens §§ 13 – 13 e.

Ansatte har opplysningsplikt overfor sosial – og barnevernstjenesten (jf. Opplæringslovens § 15 - 1).

§ 20 Bemanning

Virksomhetsleder har ansvar for den daglige ledelsen av virksomheten.

Bemanningsnorm ved skolefritidsordningen er en ansatt per 14 hele plasser.

For barn med særskilte behov kan det settes inn ekstra ressurser etter sakkyndig vurdering.

§ 21 Avhenting av barn

Dersom et barn i Skolefritidsordning ikke hentes etter stengetid, belastes foreldrene for de nødvendige utgifter til overtid etter følgende satser:

- Foresatte som henter barna i SFO etter stengetid skal betale et gebyr på kr. 150 pr påbegynt kvarter.

Gebyret kreves inn av kommunen i samsvar med kvitterte lister fra SFO.



Unjárgga gielda/

Nesseby kommune

Unjárgga oahppogáldu/ Nesseby oppvekstsenter

Áššedieđut/Saksframlegg

Beaivi/Dato 25.08.2014
Čuj./Referanse 2014/748-0 /
A10

Berit Ranveig Nilssen
40 44 05 09
berit.nilssen@nesseby.ko
mmune.no

Lávdegoddi/Utvalg	Čoahkkináššennr/Møtesaksnr	Čoahkkinbeaivi/Møtedato
Ovdagoddi/Formannskapet	49/14	02.09.2014
Giolddastivra/Kommunestyret		18.09.2014

Barnehagevedtekter

Administrasjonens innstilling

Følgende vedtekter vedtas for barnehagen:

VEDTEKTER FOR UNJÁRGGA OAHPPOGÁLDU/ NESSEBY OPPVEKSTSENTER - BARNEHAGEN

§ 1 Formål

”Barnehagen skal i samarbeid og forståelse med hjemmet ivareta barnas behov for omsorg og lek, og fremme læring og danning som grunnlag for allsidig utvikling. Barnehagen skal bygge på grunnleggende verdier i kristen og humanistisk arv og tradisjon, slik som respekt for menneskeverdet og naturen, på åndsfrihet, nestekjærlighet, tilgivelse, likeverd og solidaritet, verdier som kommer til uttrykk i ulike religioner og livssyn og som er forankret i menneskerettighetene.

Barna skal få utfolde skaperglede, undring og utforskertrang. De skal lære å ta vare på seg selv, hverandre og naturen. Barna skal utvikle grunnleggende kunnskaper og ferdigheter. De skal ha rett til medvirkning tilpasset alder og forutsetninger.

Barnehagen skal møte barna med tillit og respekt, og anerkjenne barndommens egenverdi. Den skal bidra til trivsel og glede i lek og læring, og være et utfordrende og trygt sted for fellesskap og vennskap. Barnehagen skal fremme demokrati og likestilling og motarbeide alle former for diskriminering.”

Den kommunale barnehagen i Unjárgga gielda / Nesseby kommune er en samisk barnehage, og målsettingen er å styrke samisk språk og kultur.

Barnehagen gir tilbud om samisk- og norskspråklige avdelinger.

Barnehagene skal drives i samsvar med "Lov om barnehager§ 7", og de til enhver tid fastsatte forskrifter og retningslinjer, kommunale vedtak og planer for barnehagen.

§ 2 Eierforhold

Unjárgga gielda / Nesseby kommune står som eier og er ansvarlig for driften av kommunale

barnehager. Kommunen fører tilsyn med barnehagene etter barnehagelovens § 10. Barnehagen er en del av Unjárgga oahppogáldu/ Nesseby oppvekstsenter.

§ 3 Styringsverket i barnehagen

Foreldreråd

Foreldrerådet består av alle foreldre/foresatte til barn i barnehagen. Foreldrerådet skal fremme fellesinteressene til foreldrene og skal bidra til at samarbeidet mellom barnehagen og foreldregruppen skaper et godt barnehagemiljø.

Møtefrekvens og avstemning

Det skal avholdes minst to foreldrerådsmøter årlig; et i høstsemesteret og et i vårsemesteret. Ved avstemning i foreldrerådet gis det en stemme for hvert barn.

Dato 17.08.2012 Vår ref. 2012/505-/A10 2 av 4

Samarbeidsutvalg

Barnehagen og skolen har felles Samarbeidsutvalg/ Miljøutvalg jmf barnehageloven § 5.

Samarbeidsutvalget består av:

- 2 representanter for elevene
- 1 representant for undervisningspersonalet
- 1 representant for ansatte barnehagen
- 1 representant for andre ansatte i oppvekstsenteret
- 2 representanter fra FAU – skole
- 2 representanter fra FAU – barnehage
- 2 kommunalt valgte representanter

Alle representanter skal ha personlig vararepresentant

Samisk- og norskspråklig avdelinger skal velge en representant hver til SU.

4 Opptaksmyndighet

Hovedopptaket skjer administrativt hver vår. Årlig søknadsfrist 01.04.

§ 5 Opptakskriterier

Søknad om plass leveres på eget skjema (nesseby.kommune.no). Barnehagen tilbyr hele og deltidsplasser i hele dager.

Utenom hovedopptak er det fortløpende opptak dersom det er ledig plass.

Ved opptak i samisk språklig avdeling gjelder følgende prioriteringer i tillegg til de generelle reglene for opptak:

1. Barn med aktivt samisk hjemmespråk.
2. Barn uten aktivt språk med samisk som hjemmespråk, fra hjem der en eller begge foreldrene snakker samisk med barnet.
3. Barn av foreldre uten samisk språk som ønsker at deres barn skal lære samisk språk.

Barnehagen og foreldre samarbeider om å utarbeide en språkplan for barnet.

§ 6 Akutt plasser

Barnevernet kan i akuttsituasjoner disponere ekstra plasser i barnehagen.

§ 7 Opptaksperiode

Ved barnehagens hovedopptak tildeles barnehageplass til barnet ut det barnehageåret barnet fyller 6 år eller til foreldrene sier opp plassen.

Ved opptak i barnehageåret tildeles plassen ut barnehageåret.

Barnehageåret strekker seg fra ca 20.august til 19. august året etter.

§ 8 Oppsigelse av barnehageplass

Gjensidig oppsigelsestid for barnehageplass er 1 måned.

Manglende betaling vil føre til oppsigelse av plassen fra kommunens side. Foreldre kan inngå betalingsavtale for å hindre oppsigelse. **Dersom barnehageplassen ikke blir benyttet i en periode på 1 mnd uten at det foreligger permisjonssøknad, kan det føre til oppsigelse av plassen fra kommunens side.** Før tap av barnehageplass, skal barnets behov gis en fagligvurdering.

§ 9 Foreldrebetaling

Foreldrebetalingen fastsettes av kommunestyret.

Betalingen skjer forskuddsvis til kommunekassereren innen 20. i hver måned i 11 måneder per år. Juli er betalingsfri måned. Ved fravær påløper krav om betaling, med mindre det er innvilget permisjon.

Foreldre som sier opp plassen etter 01.05. må betale for plassen ut barnehageåret.

Ligningsattest sendes innen 01.06. hvert år. Dersom attest ikke foreligger, blir foreldrebetaling regnet etter høyeste sats.

§ 10 Leke og oppholdsareal pr. barn

Unjårgga gielda / Nesseby kommune har følgende minimums arealnormer for barn med daglig oppholdstid fra 7 - 9 timer i kommunale barnehager:

Leke- og oppholdsareal inne er;

- 0 - 3 år minimum 5,3 kvadratmeter per barn

- 4 - 6 år minimum 4,0 kvadratmeter per barn

Uteareal pr. barn er minimum 6 ganger barnets lekeareal inne.

§ 11 Permisjon

Det kan gis permisjon fra fast plass i minimum seks måneder. Skriftlig søknad sendes til Unjårgga oahppogáldu/ Nesseby oppvekstsenter **minimum 1 mnd før permisjonstiden inntreffer. Dersom barnehageplassen ikke blir benyttet i en periode på 1 mnd kan det føre til oppsigelse av plassen fra kommunens side.**

Kommunale barnehagen har åpningstid fra kl **07.00** til kl 16.30. **Åpningstiden kan endres dersom behovet endrer seg, men vil ikke bli ytterligere utvidet.**

Barn i barnehage skal ha minst fire ukers ferie pr. år derav tre uker sammenhengende, mellom 1. juni og 20. august. Foreldrene skal innen 30.04. gi melding om når barna skal ha ferie. **Fravær som ikke blir meldt inn som ferie, vil ikke bli regnet som ferie.**

I tillegg **til ferie** kommer offisielle helligdager.

Barnehagen er stengt 5 dager pr år til planlegging og kurs for de ansatte.

Barnehage- og SFO samordnes i sommerferien.

§ 12 Åpningstid

Kommunale barnehagen har åpningstid fra kl 07.00 til kl 16.30. Åpningstiden kan endres dersom behovet endrer seg, men vil ikke bli ytterligere utvidet.

Barn i barnehage skal ha minst fire ukers ferie pr. år derav tre uker sammenhengende, mellom 1. juni og 20. august. Foreldrene skal innen 30.04. gi melding om når barna skal ha ferie. Fravær som ikke blir meldt inn som ferie, vil ikke bli regnet som ferie.

I tillegg til ferie kommer offisielle helligdager.

Barnehagen er stengt 5 dager pr år til planlegging og kurs for de ansatte.

Barnehage- og SFO samordnes i sommerferien.

§ 13 Klage

Avgjørelse om opptak er enkeltvedtak etter forvaltningsloven og kan påklages av søker. Klagen må være fremmet innen tre uker etter at opptaket er kjent for søker.

§ 14 Vedtektsendring

Vedtektsendringer foretas av kommunestyret.

§ 15 Intern-kontrollsystem

Barnehagens egne intern-kontrollsystem skal omfatte det som " Forskrift om miljørettet helsevern i barnehager og skoler m.v." fastsetter.

§ 16 Kompetanseheving

Barnehagens Kompetanseheving vil fremgå av
- Kommunal etterutdanningsplan for personalet.

§ 17 Politiattest

Alle ansatte i barnehagen må legge fram tilfredsstillende politiattest.

§ 18 Taushetsplikt/opplysningsplikt

Ansatte i barnehagen og samarbeidsutvalget har taushetsplikt etter reglene i forvaltningslovens § 13.

Ansatte har opplysningsplikt overfor barnevernstjenesten.

§ 19 Bemanning

Barnehagen skal ha en styrer som har den daglige ledelse av virksomheten.

Norm for bemanning ved barnehagen er en ansatt per 6 plasser i barnehagen.

Minst en pedagogisk leder pr avdeling jf forskrift om pedagogisk bemanning. *Jmf barnehageloven §17 og § 18.*

For barn med særskilte behov kan det tilsettes ekstra personell etter behov og sakkyndig vurdering.

§ 20 Avhenting av barn

Dersom et barn i en kommunal barnehage hentes etter stengetid, belastes foreldrene for nødvendig utgifter til overtid etter følgende satser:

- Foresatte som henter barna i barnehagen etter stengetid, skal betale et gebyr på kr. 150 pr påbegynt kvarter.

Gebyret kreves inn av kommunen i samsvar med kvitterte lister fra barnehagen.

Bakgrunn for saken

Kommunen som barnehageeier må fastsette vedtektene for barnehagen.

Lovhjemmel

§ 7. Barnehageeierens ansvar

Barnehageeieren skal drive virksomheten i samsvar med gjeldende lover og regelverk.

Kommunale barnehageeiere må legge frem opplysninger om tjenestedata. Ikke-kommunale barnehageeiere må legge frem opplysninger om tjenestedata og regnskapsdata. Departementet gir nærmere forskrifter om fremleggelse av tjenestedata og regnskapsdata.

Barnehageeieren plikter å gi barnets bostedskommune de opplysninger som er nødvendige for å kunne føre et register som nevnt i § 8 fjerde ledd.

Barnehageeieren skal fastsette barnehagens vedtekter. Vedtektene skal gi opplysninger som er av betydning for foreldrenes/de foresattes forhold til barnehagen, herunder

- a) eierforhold,
- b) formål, jf. §§ 1 og 1a
- c) opptakskriterier,
- d) antall medlemmer i samarbeidsutvalget,
- e) barnehagens åpningstid.

Godkjente virksomheter skal være registrert i Enhetsregisteret.

Vurderinger

I forslag til nye barnehagevedtekter er det gjort følgende endringer i §8 og §11.

§ 8 Oppsigelse av barnehageplass

Gjensidig oppsigelsestid for barnehageplass er 1 måned.

Manglende betaling vil føre til oppsigelse av plassen fra kommunens side. Foreldre kan inngå betalingsavtale for å hindre oppsigelse. **Dersom barnehageplassen ikke blir benyttet i en periode på 1 mnd uten at det foreligger permisjonssøknad, kan det føre til oppsigelse av plassen fra kommunens side.** Før tap av barnehageplass, skal barnets behov gis en fagligvurdering.

Vurdering: I dag kan foreldre beholde tildelt barnehageplass selv om de ikke benytter den.

§ 11 Permisjon

Det kan gis permisjon fra fast plass i minimum seks måneder. Skriftlig søknad sendes til Unjárgga oahppogáldu/ Nesseby oppvekstsenter **minimum 1 mnd før permisjonstiden inntreffer. Dersom barnehageplassen ikke blir benyttet i en periode på 1 mnd kan det føre til oppsigelse av plassen fra kommunens side.**

Kommunale barnehagen har åpningstid fra kl **07.00** til kl 16.30. **Åpningstiden kan endres dersom behovet endrer seg, men vil ikke bli ytterligere utvidet.**

Barn i barnehage skal ha minst fire ukers ferie pr. år derav tre uker sammenhengende, mellom 1. juni og 20. august. Foreldrene skal innen 30.04. gi melding om når barna skal ha ferie. **Fravær som ikke blir meldt inn som ferie, vil ikke bli regnet som ferie.**

I tillegg **til ferie** kommer offisielle helligdager.

Barnehagen er stengt 5 dager pr år til planlegging og kurs for de ansatte.

Barnehage- og SFO samordnes i sommerferien.

Vurdering: Kommunen har gratis barnehageplass, og foreldre kan ha barnehageplass som ikke benyttes. Det må være mulig for kommunen å si opp en barnehageplass som ikke benyttes.

I tillegg må ferie meldes inn som ferie i forkant. Det foreslås tatt inn i vedtektene slik at man ikke behøver å diskutere om barnet har hatt ferie eller ikke.

Vedtektene for barnehagen ble sendt ut på høring til følgende:

- Fagforeningene
- FAU
- Samarbeidsutvalget

Følgende høringsuttalelser kom inn:

- **Samarbeidsutvalget** støtter forslag til nye vedtekter.
- **FAU** støtter forslag til nye vedtekter.

Mulige alternative løsninger og konsekvenser

Ved endring av vedtektene sendes de på ny høring til høringspartene.

Administrasjonens innstilling vedtas som midlertidige vedtekter inntil nye vedtekter er vedtatt.

Vedlegg: Barnehagevedtekter vedtatt juni 2012.

VEDTEKTER FOR UNJÁRGGA OAHPOGÁLDU/ NESSEBY OPPVEKSTSENTER - BARNEHAGEN

§ 1 Formål

”Barnehagen skal i samarbeid og forståelse med hjemmet ivareta barnas behov for omsorg og lek,

og fremme læring og danning som grunnlag for allsidig utvikling. Barnehagen skal bygge på grunnleggende verdier i kristen og humanistisk arv og tradisjon, slik som respekt for menneskeverdet og naturen, på åndsfrihet, nestekjærighet, tilgivelse, likeverd og solidaritet, verdier som kommer til uttrykk i ulike religioner og livssyn og som er forankret i menneskerettighetene.

Barna skal få utfolde skaperglede, undring og utforskertrang. De skal lære å ta vare på seg selv, hverandre og naturen. Barna skal utvikle grunnleggende kunnskaper og ferdigheter. De skal

ha rett til medvirkning tilpasset alder og forutsetninger.

Barnehagen skal møte barna med tillit og respekt, og anerkjenne barndommens egenverdi. Den skal bidra til trivsel og glede i lek og læring, og være et utfordrende og trygt sted for fellesskap og

vennskap. Barnehagen skal fremme demokrati og likestilling og motarbeide alle former for diskriminering.”

Den kommunale barnehagen i Unjárgga gielda / Nesseby kommune er en samisk barnehage, og målsettingen er å styrke samisk språk og kultur.

Barnehagen gir tilbud om samisk- og norskspråklige avdelinger.

Barnehagene skal drives i samsvar med "Lov om barnehager§ 7", og de til enhver tid fastsatte forskrifter og retningslinjer, kommunale vedtak og planer for barnehagen.

§ 2 Eierforhold

Unjárgga gielda / Nesseby kommune står som eier og er ansvarlig for driften av kommunale barnehager. Kommunen fører tilsyn med barnehagene etter barnehagelovens § 10. Barnehagen hører til Unjárgga oahppogáldu/ Nesseby oppvekstsenter.

§ 3 Styringsverket i barnehagen

Foreldreråd

Foreldrerådet består av alle foreldre/foresatte til barn i barnehagen. Foreldrerådet skal fremme fellesinteressene til foreldrene, og bidra til at samarbeidet mellom barnehagen og foreldregruppen

skaper et godt barnehagemiljø.

Møtefrekvens og avstemning

Det skal avholdes minst to foreldrerådsmøter årlig; et i høstsemesteret og et i vårsemesteret. Ved avstemning i foreldrerådet gis det en stemme for hvert barn.

Dato 17.08.2012 Vår ref. 2012/505-/A10 2 av 4

Samarbeidsutvalg

Barnehagen og skolen har felles Samarbeidsutvalg/ Miljøutvalg jmf barnehageloven §5.

Samarbeidsutvalget består av:

- 2 representanter for elevene
- 1 representant for undervisningspersonalet
- 1 representant for ansatte barnehagen
- 1 representant for andre ansatte i oppvekstsenteret
- 2 representanter fra FAU – skole
- 2 representanter fra FAU – barnehage
- 2 kommunalt valgte representanter

Alle representanter skal ha personlig vararepresentant

Samisk- og norskspråklig avdelinger skal velge en representant hver til SU.

4 Opptaksmyndighet

Hovedopptaket skjer administrativt hver vår. Årlig søknadsfrist 01.04.

§ 5 Opptakskriterier

Søknad om plass søkes på eget skjema. Barnehagen tilbyr hele og deltidsplasser i hele dager. Utenom hovedopptak er det fortløpende opptak dersom det er ledig plass.

Ved opptak i samiskspråklig avdeling gjelder følgende prioriteringer i tillegg til de generelle reglene

for opptak:

1. Barn med aktivt samisk hjemmespråk.
2. Barn uten aktivt språk med samisk som hjemmespråk, fra hjem der en eller begge foreldrene snakker samisk med barnet.
3. Barn av foreldre uten samisk språk som ønsker at deres barn skal lære samisk språk. Barnehagen og foreldre samarbeider om å utarbeide en språkplan for barnet.

§ 6 Akutt plasser

Barnevernet kan i akuttsituasjoner disponere ekstra plasser i barnehagen.

§ 7 Opptaksperiode

Ved barnehagens hovedopptak tildeles barnehageplass til barnet ut det barnehageåret barnet fyller 6

år eller til foreldrene sier opp plassen.

Ved opptak i barnehageåret tildeles plassen ut barnehageåret.

Barnehageåret strekker seg fra ca 20.august til 19. august året etter.

§ 8 Oppsigelse av barnehageplass

Gjensidig oppsigelsestid for barnehageplass er 1 måned.

Manglende betaling vil føre til oppsigelse av plassen fra kommunens side. Foreldre kan inngå betalingsavtale for å hindre oppsigelse. Før tap av barnehageplass, skal barnets behov gis en faglig vurdering.

§ 9 Foreldrebetaling

Foreldrebetalingen fastsettes av kommunestyret.

Dato 17.08.2012 Vår ref. 2012/505-/A10 3 av 4

Betalingen skjer forskuddsvis til kommunekassereren innen 20. i hver måned i 11 måneder per år.

Juli er betalingsfri måned. Ved fravær påløper krav om betaling, med mindre det er innvilget permisjon.

Foreldre som sier opp plassen etter 01.05. må betale for plassen ut barnehageåret.

Ligningsattest sendes innen 01.06. hvert år. Dersom attest ikke foreligger, blir foreldrebetaling regnet etter høyeste sats.

§ 10 Leke og oppholdsareal pr. barn

Unjårgga gielda / Nesseby kommune har følgende minimums arealnormer for barn med daglig oppholdstid fra 7 - 9 timer i kommunale barnehager:

Leke- og oppholdsareal inne er;

- 0 - 3 år minimum 5,3 kvadratmeter per barn

- 4 - 6 år minimum 4,0 kvadratmeter per barn

Uteareal pr. barn er minimum 6 ganger barnets lekeareal inne.

§ 11 Permisjon

Det kan gis permisjon fra fast plass i minimum seks måneder. Skriftlig søknad sendes til Unjårgga oahppogáldu/ Nesseby oppvekstsenter.

§ 12 Åpningstid

Kommunale barnehagen har åpningstid fra kl 07.15 til kl 16.30. (Åpningstid kl.07.00 ved behov hos

foreldrene). Barn i barnehage skal ha minst fire ukers ferie pr. år derav tre uker sammenhengende,

mellom 1. juni og 20. august. I tillegg kommer offisielle helligdager.

Barnehagen er stengt 5 dager pr år til planlegging og kurs for de ansatte.

Foreldrene skal innen 30.04. gi melding om når barna skal ha ferie.

Barnehage- og SFO samordnes i sommerferien.

§ 13 Klage

Avgjørelse om opptak er enkeltvedtak etter forvaltningsloven og kan påklages av søker. Klagen må være fremmet innen tre uker etter at opptaket er kjent for søker.

§ 14 Vedtektsendring

Vedtektsendringer foretas av kommunestyret.

§ 15 Intern-kontrollsystem

Barnehagens egne intern-kontrollsystem skal omfatte det som " Forskrift om miljørettet helsevern i barnehager og skoler m.v." fastsetter.

§ 16 Kompetanseheving

Barnehagens Kompetanseheving vil fremgå av
- Kommunal etterutdanningsplan for personalet.

§ 17 Politiattest

Alle ansatte i barnehagen må legge fram tilfredsstillende politiattest.

§ 18 Taushetsplikt/opplysningsplikt

Dato 17.08.2012 Vår ref. 2012/505-/A10 4 av 4

Ansatte i barnehagen og samarbeidsutvalget har taushetsplikt etter reglene i forvaltningslovens § 13.

Ansatte har opplysningsplikt overfor barnevernstjenesten.

§ 19 Bemanning

Barnehagen skal ha en styrer som har den daglige ledelse av virksomheten.

Norm for bemanning ved barnehagen er en ansatt per 6 plasser i barnehagen.

Minst en pedagogisk leder pr avdeling jf forskrift om pedagogisk bemanning. *Jmf barnehageloven*

§17 og § 18.

For barn med særskilte behov kan det tilsettes ekstra personell etter behov og sakkyndig vurdering.

§ 20 Avhenting av barn

Dersom et barn i en kommunal barnehage hentes etter stengt tid, belastes foreldrene for de nødvendige utgifter til overtid etter følgende satser:

- Foresatte som henter barna i barnehagen etter stengt tid, skal betale et gebyr på kr. 150 pr påbegynt kvarter.

Gebyret kreves inn av kommunen i samsvar med kvitterte lister fra barnehagen.



Unjárgga gielda/

Nesseby kommune

Unjárgga oahppogáldu/ Nesseby oppvekstsenter

Áššedieđut/Saksframlegg

Beaivi/Dato 25.08.2014
Čuj./Referanse 2014/753-0 /
N06

Berit Ranveig Nilssen
40 44 05 09
berit.nilssen@nesseby.ko
mmune.no

Lávdegoddi/Utvalg	Čoahkkinaššenr/Møtesaksnr	Čoahkkinbeaivi/Møtedato
Ovdagoddi/Formannskapet	50/14	02.09.2014
Gielddastivra/Kommunestyret		18.09.2014

Skoleskyss - farlig skolevei

Administrasjonens innstilling

For høsten 2014 er skoleskyss utgiftene på kr. 43 000. Bevilgninga tas fra disposisjonsfondet.

For våren 2015 er utgiftene på kr. 53 000. Det innarbeides i budsjett 2015.

Bakgrunn for saken

Opplæringsloven § 7-1. Skyss og innlosjering i grunnskolen

Elevar i 2.-10. årstrinn som bur meir enn fire kilometer frå skolen har rett til gratis skyss. For elevar i 1. årstrinn er skyssgrensa to kilometer. Elevar som har særleg farleg eller vanskeleg skoleveg har rett til gratis skyss utan omsyn til veglengda.

Departementet gir nærmare forskrifter om tryggleiken til elevane under skoleskyssen.

Foreldrene må søke om skoleskyss via internett. På søknaden må de oppgi hvor langt fra skolen de bor. Her etterspørres gårds- og bruksnummer til bostedet. Fylkeskommunen har avslått alle søknadene som er innenfor kilometersgrensene. Fylkeskommunen dekker skyss som er innenfor opplæringsloven §7-1.

Dersom elevene bor innenfor kilometers grensene er det kommunens plikt å dekke skoleskyss for elevene som blant annet har farlig skolevei.

Vurderinger

Vurdering om en skolevei er særlig farlig eller vanskelig, kan initieres både av foreldre og av kommunen. Det kan innvilges skyss for alle elever, for noen elever (vanligvis de yngste), for hele eller deler av strekningen mellom hjem og skole, og for hele eller deler av året.

Kommunen kan på eget initiativ foreta vurderinger om skoleveien er særlig farlige eller vanskelige.

Kommunen skal behandle søknad om skoleskyss i henhold til Forvaltningsloven og fatte et vedtak. Vedtaket skal begrunnes uansett om søknaden avslås eller innvilges. Vedtaket med begrunnelse sendes til foreldrene.

Rundskriv 3 – 2009 fra Utdanningsdirektoratet Kapittel 12

”Elevar som ferdast i trafikken vil alltid vere utsette for ein viss fare. Dette er likevel ikkje nok til å få gratis skyss ettersom det må vere tale om ein ”særleg risiko”. Dette inneber at faren ved å ferdast på denne vegen må vere utanom det vanlege for at vegen skal kunne karakteriserast som ”særleg farleg eller vanskeleg” skoleveg for den einskilde elev. Ved vurderinga av om vegen er ”særleg farleg eller vanskeleg” må alle relevante tilhøve ved vegen kartleggjast. Ein må vere merksam på at trafikktilhøva kan endrast gjennom årstidene, til dømes når det gjeld lys/sikt, føre og brøyting. Det må deretter gjerast ei vurdering av om den einskilde elev har føresetnader for å ta seg forsvarleg fram i det aktuelle trafikkbiletet. Ved den individuelle vurderinga må det mellom anna takast omsyn til alder, utvikling, syn og hørsel”.

Høsten 2014 har 14 skoleelever farlig skolevei.

Av disse barna bor 13 skolebarn på Vesterelv og Vesterelvneset. Kommunen bør dekke skoleskyss for disse skoleelevene inntil gang – og sykkelbane er etablert mellom Varangerbotn – Vesterelvnes.

Så lenge skoleelevene må gå langs en meget trafikkert vei er det en farlig skolevei. De som bor i Vesterelv og Nyborg har en særdeles farlig skolevei da deler av veien har 80 kilometers sone.

For høsten 2014 er skoleskyss utgiftene på kr. 43 000.

For våren 2015 er utgiftene på kr. 53 000. Det innarbeides i budsjett 2015.

Mulige alternative løsninger og konsekvenser

Alternative vedtak:

Alternativ 1:

Skoleskyss dekkes av kommunen for barn bosatt i Vesterelv og Vesterelvneset fram til gang- og sykkelstien er ferdig (ca uke 46).

Skoleskyss for barn bosatt i Nyborg dekkes for hele skoleåret.

For høsten 2014 vil skoleskyssen koste kr.37 000. Bevilgninga tas fra disposisjonsfondet.

For våren 2015 vil skoleskyssen koste kr. 9 000 for barn bosatt i Nyborg. Det innarbeides i budsjett 2015.

Alternativ 2:

Skoleskyss dekkes ikke av kommunen. Den enkelte foreldre må dekke skoleskyss for eget barn.



Unjárgga gielda/

Nesseby kommune

Unjárgga oahppogáldu/ Nesseby oppvekstsenter

Áššedieđut/Saksframlegg

Beaivi/Dato 25.08.2014
Čuj./Referanse 2014/749-0 /
610

Berit Ranveig Nilssen
40 44 05 09
berit.nilssen@nesseby.ko
mmune.no

Lávdegoddi/Utvalg	Čoahkkinaššenr/Møtesaksnr	Čoahkkinbeaivi/Møtedato
Ovdagoddi/Formannskapet	51/14	02.09.2014

Husleie voksenopplæring - Leie av undervisningslokaler til voksenopplæring

Administrasjonens innstilling

Nesseby kommune leier undervisningslokaler på Nesseby menighetshus.

Husleie for høsten 2014 kr. 32 500 inkludert vasking. Bevilgninga tas fra disposisjonsfondet.

Husleie for våren 2015 kr. 45 500 inkludert vasking. Det innarbeides i budsjett 2015.

Bakgrunn for saken

Nesseby oppvekstsenter har ikke lokaler til undervisning av voksne. Undervisningslokalene må flyttes, og kommunen har ikke tilgjengelige lokaler.

Leie av lokaler er eneste alternativ.

Vurderinger

Nesseby oppvekstsenter har ikke lokaler til undervisning av voksne. Undervisningslokalene må flyttes, og kommunen har ikke tilgjengelige lokaler.

Nesseby menighetshusforening kan leie ut loftsleiligheten på ca. 60 kvadratmeter. Den har to soverom som kan brukes til grupperom.

Husleie kr. 6 500 pr mnd med rengjøring, strøm, kommunale avgifter.

Husleie kr.5 000 pr mnd med strøm og kommunale avgifter. Husleie uten rengjøring. Her må kommunen vaske undervisningslokalene daglig.

Mulige alternative løsninger og konsekvenser

Alternativt vedtak

Nesseby kommune leier lokaler på Nesseby menighetshus.

Husleie for høsten 2014 kr. 25 000 uten vasking. Bevilgninga tas fra disposisjonsfondet.

Husleie for våren 2015 kr. 35 000 uten vasking. Det innarbeides i budsjett 2015.

Kommunen rengjør lokalene daglig.



Beaivi/Dato 26.08.2014
Čuj./Referanse 2014/761-0 /
F30

Olaf Trosten

Lávdegoddi/Utvalg	Čoahkkináššenr/Møtesaksnr	Čoahkkinbeaivi/Møtedato
Ovdagoddi/Formannskapet	52/14	02.09.2014

Flyktningeboliger 2014

Administrasjonens innstilling

1. Rådmannen gis fullmakt til å kjøpe tremannsbolig, Soltunveien 1 , for en kostnadsramme på inntil kr. 6 100 000,- med formål å bosette flyktninger fra 2014. Det tas forbehold at boligene må tilfredstille husbankens krav til tilskudd. Tegninger ligger vedlagt.
2. Kjøpet finansieres ved låneopptak på kr. 4 300 000, og tilskudd fra Husbanken på kr. 1 800 000,-. Det er estimert med tilskudd på 30%.
3. Husleie skal så langt som mulig dekke renter og avdrag for lån tatt opp til kjøp av flyktningeboliger. Resterende husleie skal så langt som mulig dekke andre kostnader som kommunale avgifter, forsikringer, vedlikehold m.v.
4. Lånet avdras uten avdragsfrie perioder som serielån over 20 år.
5. Tiltakene reguleres inn i budsjettet for 2014

Bakgrunn for saken

Kommunestyret har vedtatt å bosette 10 eller flere flyktninger i perioden 2013-2016, Sak PS 10/13.

Vurderinger

For 2014 er det behov for boliger da kommunen skal bosette 13 flyktninger. Det er ønskelig at boligene hvor flyktningene etableres, er lokalisert i Varangerbotn og omegn, da dette gjør integreringen enklere og tjenester mer tilgjengelig.

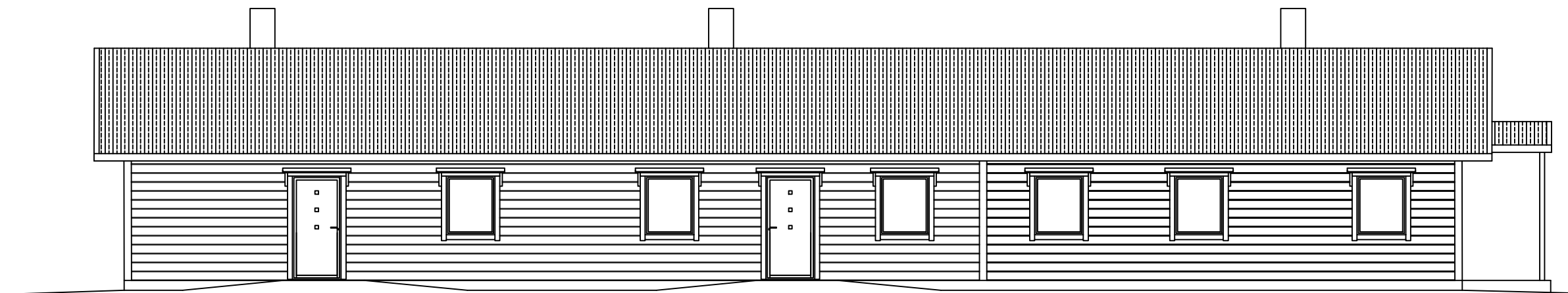

Revisjoner				
Nr.	Beskrivelse	Dato	Sign.	
-	-	-	-	
Tiltakshaver:				
North Eiendom AS				
Prosjekt:				
Flyktnigerboliger Soltunveien 1				
Tegning:				
Fasade nord				
Tegnet av:	Tegnet dato:	Saksnummer:	Tegningsnummer:	Rev.nr:
HCH	20.08.14		A3-202	1
Kontroll av:	Målestokk:			
	1:100			
H&A BYGGETJENESTER AS				

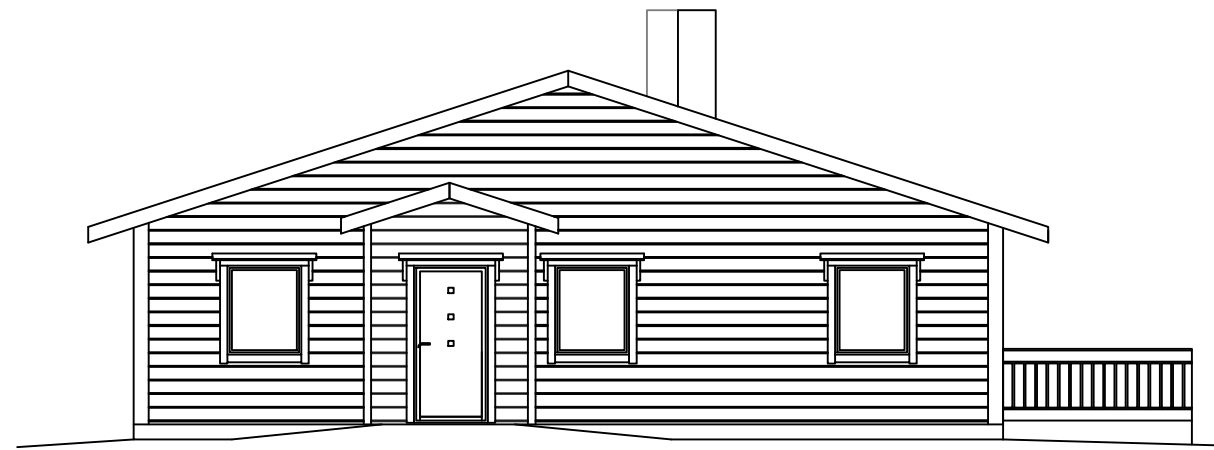

Vest

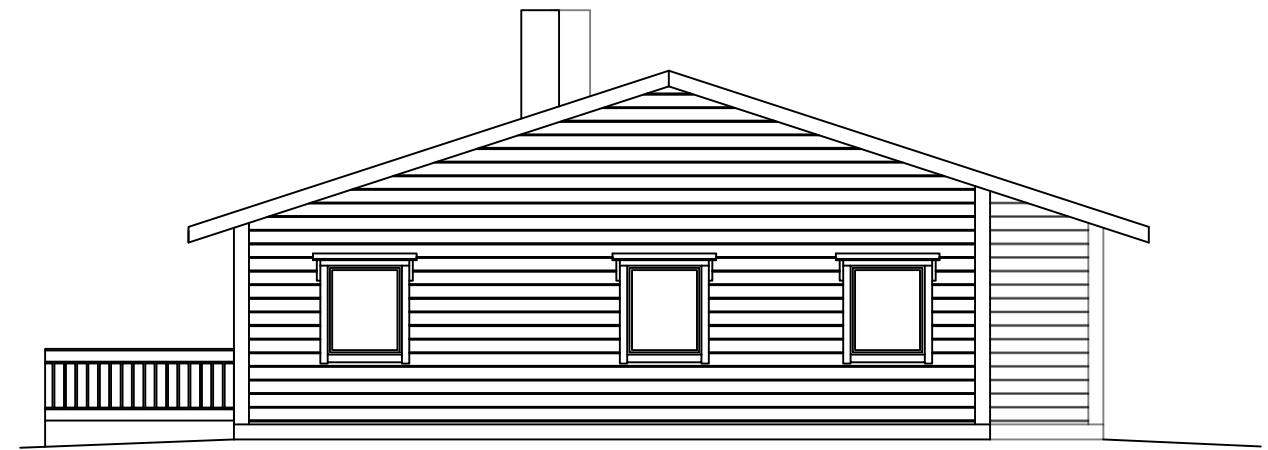

Øst

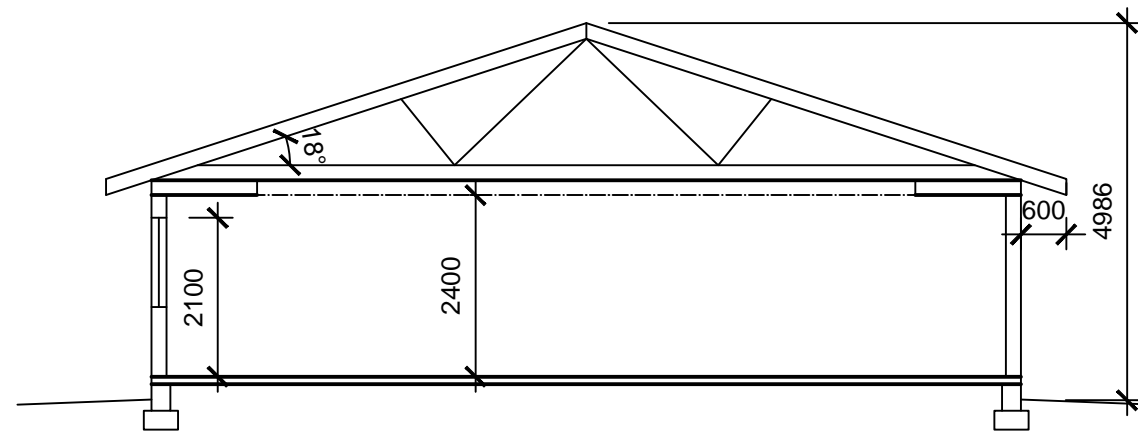

Snitt

Revisjoner			
Nr.	Beskrivelse	Dato	Sign.
-	-	-	-
Tiltakshaver: North Eiendom AS			
Prosjekt: Flyktnigerboliger Soltunveien 1			
Tegning: Fasade øst og vest Snitt			
Tegnet av: HCH	Tegnet dato: 20.08.14	Saksnummer:	Tegningsnummer: A3-203
Kontroll av:	Målestokk: 1:100		Rev.nr.:
H&A BYGGETJENESTER AS			

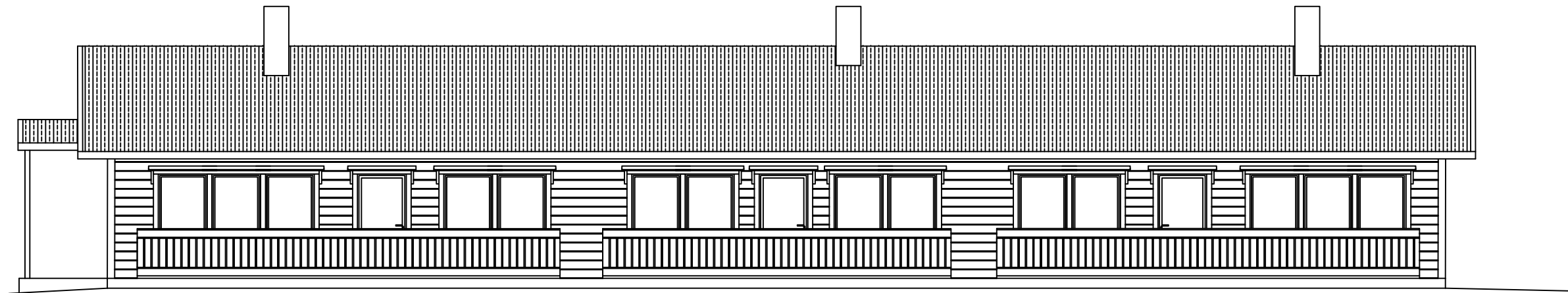

Revisjoner				
Nr.	Beskrivelse	Dato	Sign.	
-	-	-	-	
Tiltakshaver: North Eiendom AS				
Prosjekt: Flyktnigerboliger Soltunveien 1				
Tegning: Fasade sør				
Tegnet av: HCH	Tegnet dato: 20.08.14	Saksnummer:	Tegningsnummer: A3-201	Rev.nr:
Kontroll av:	Målestokk: 1:100			
H&A BYGGETJENESTER AS				

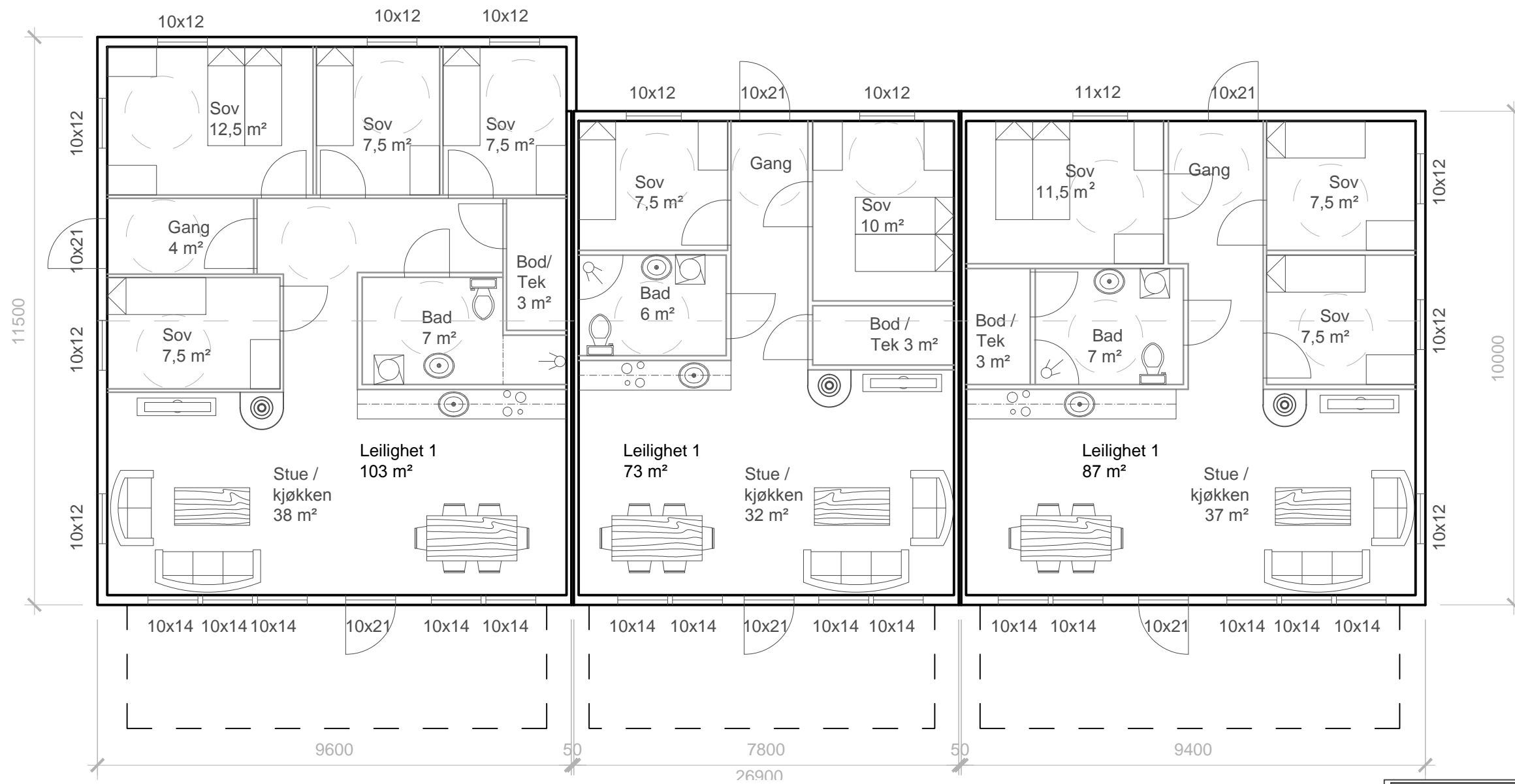

Revisjoner			
Nr.	Beskrivelse	Dato	Sign.
-	-	-	-
Tiltakshaver: North Eiendom AS			
Prosjekt: Flyktnigerboliger Soltunveien 1			
Tegning: Plan 1:etg			
Tegnet av: HCH	Tegnet dato: 19.08.14	Saksnummer:	Tegningsnummer: A3-101
Kontroll av:	Målestokk: 1:100		Rev.nr:
H&A BYGGETJENESTER AS			

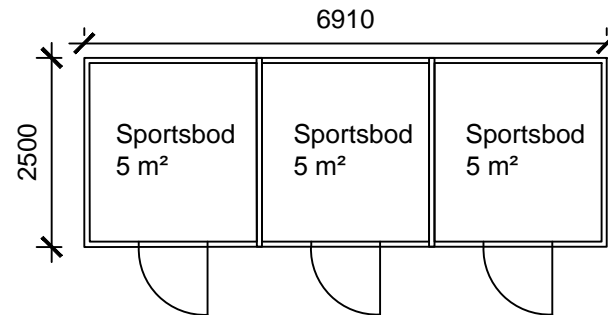
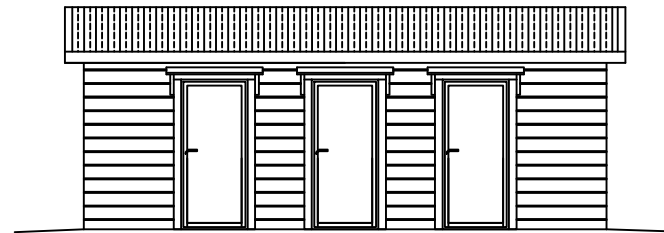
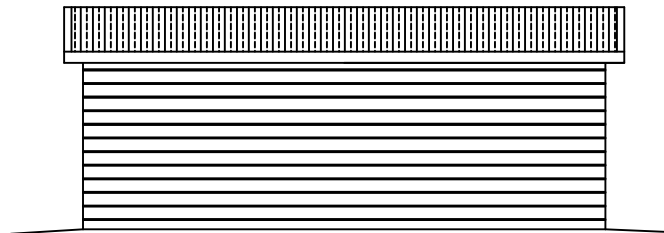
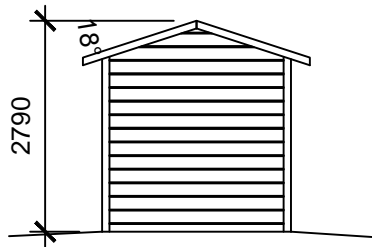

Revisjoner				
Nr.	Beskrivelse	Dato	Sign.	
-	-	-	-	
Tittakshaver: North Eiendom AS				
Prosjekt: Flyktningerboliger Soltunveien 1				
Tegning: Sportsboder				
Tegnet av: HCH	Tegnet dato: 20.08.14	Saksnummer:	Tegningsnummer: A4-204	Rev.nr.:
Kontroll av:	Målestokk: 1:100			
H&A BYGGETJENESTER AS				



- Leiligheter
- Tak
- Veranda
- Sportsbod
- Parkering

Revisjoner				
Nr.	Beskrivelse	Dato	Sign.	
-		-	-	
Tittakshaver: North Eiendom Nils Sara				
Prosjekt: Flyktingerbolig Søltunveien 1				
Tegning: Situasjonsplan				
Tegnet av: HCH	Tegnet dato: 20.08.14	Saksnummer:	Tegningnummer: A4-301	Rev.nr.:
Kontroll av:	Målestokk: 1:500			
H&A BYGGETJENESTER AS				

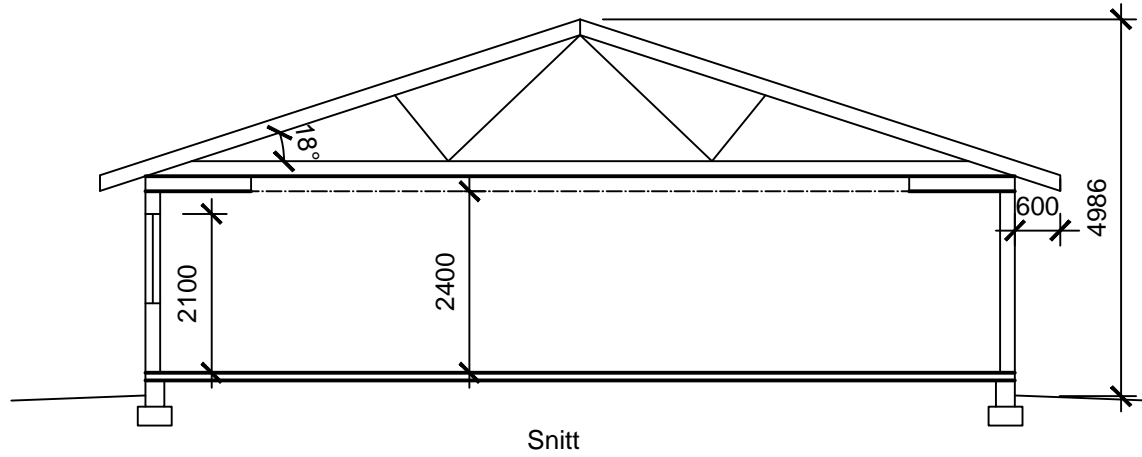

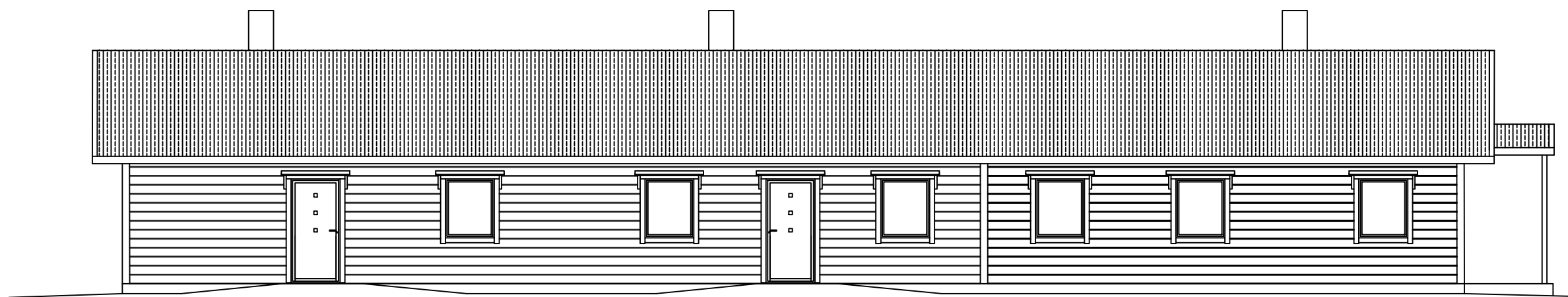

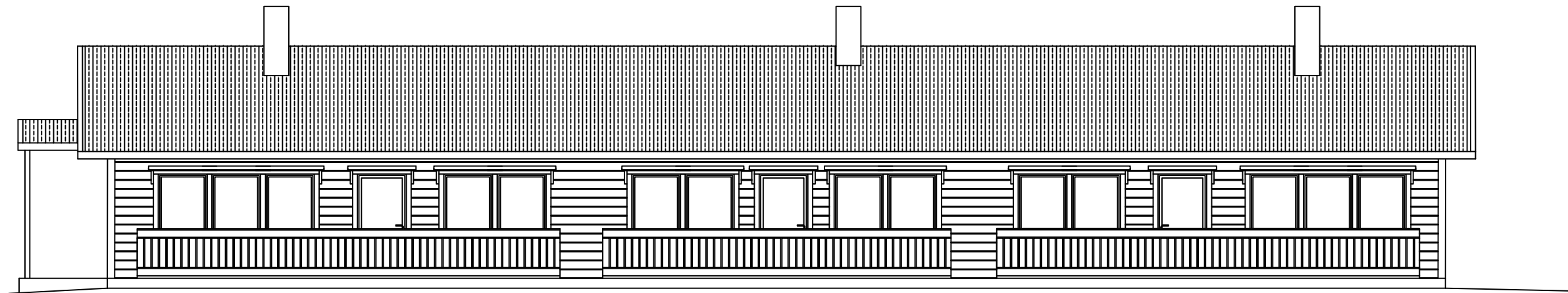

Revisjoner				
Nr.	Beskrivelse	Dato	Sign.	
-	-	-	-	
Tiltakshaver: North Eiendom AS				
Prosjekt: Flyktnigerboliger Soltunveien 1				
Tegning: Fasade sør				
Tegnet av: HCH	Tegnet dato: 20.08.14	Saksnummer:	Tegningsnummer: A3-201	Rev.nr:
Kontroll av:	Målestokk: 1:100			
H&A BYGGETJENESTER AS				

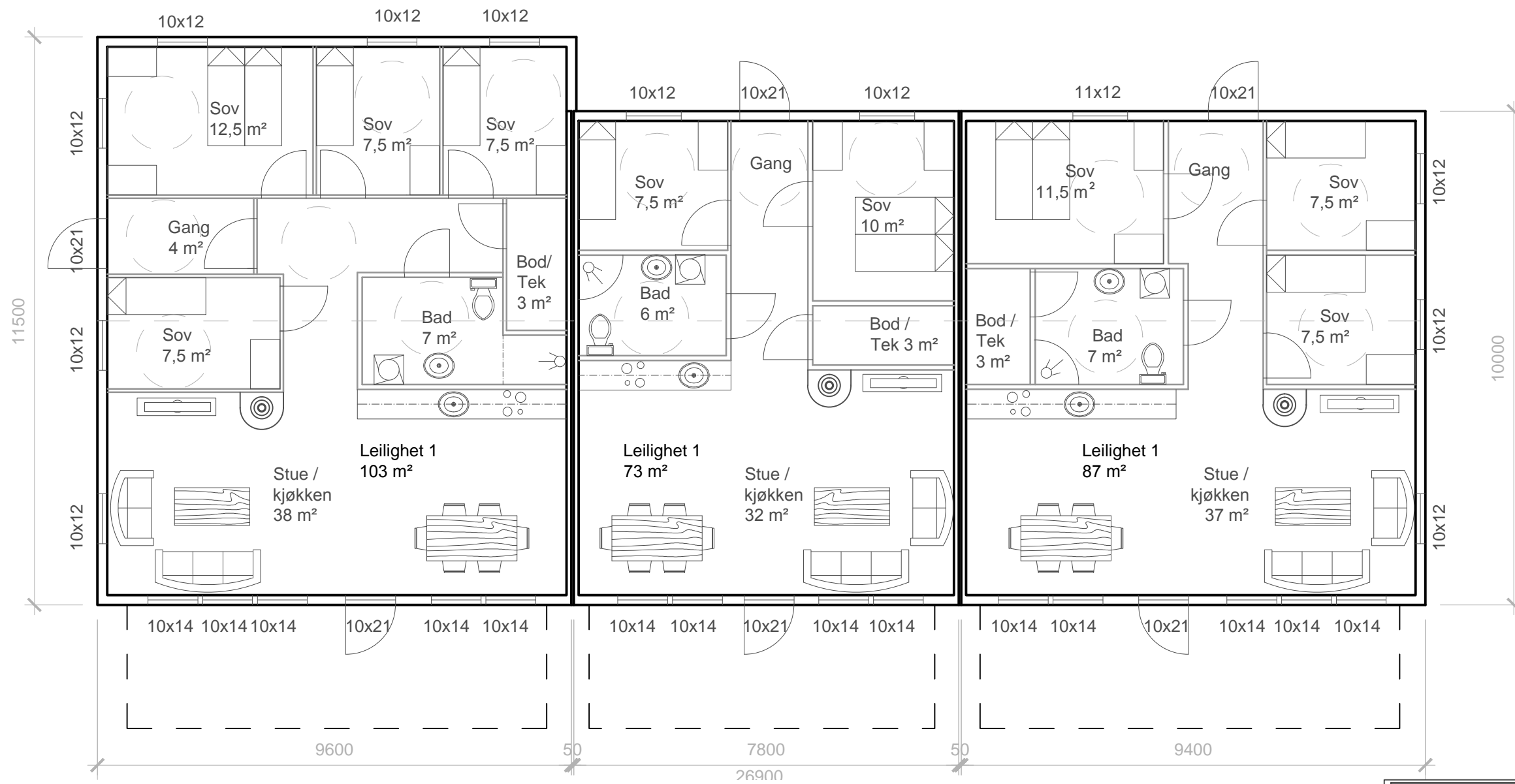

Revisjoner			
Nr.	Beskrivelse	Dato	Sign.
-	-	-	-
Tiltakshaver: North Eiendom AS			
Prosjekt: Flyktnigerboliger Soltunveien 1			
Tegning: Plan 1:etg			
Tegnet av: HCH	Tegnet dato: 19.08.14	Saksnummer:	Tegningsnummer: A3-101
Kontroll av:	Målestokk: 1:100		Rev.nr:
H&A BYGGETJENESTER AS			

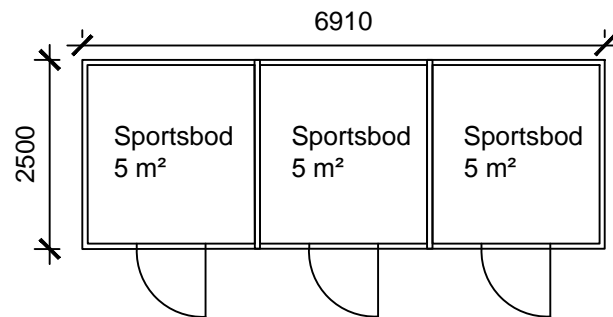
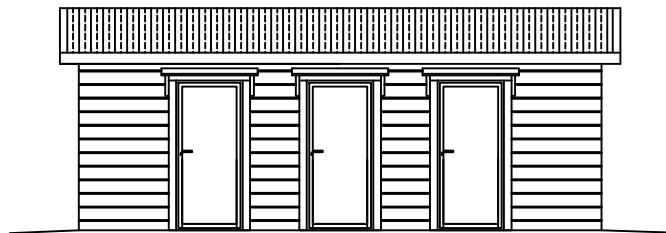
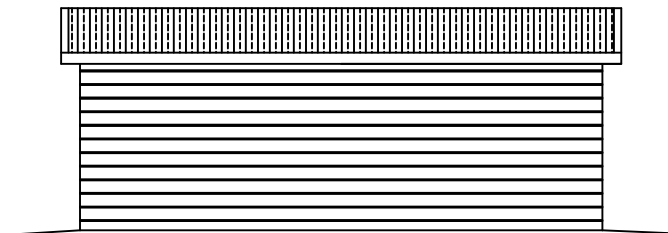
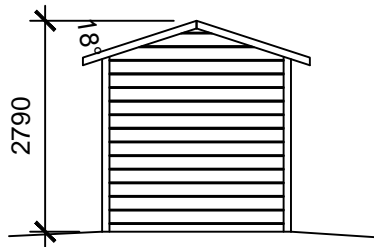



- Leiligheter
- Tak
- Veranda
- Sportsbod
- Parkering

Revisjoner				
Nr.	Beskrivelse	Dato	Sign.	
-		-	-	
Tittakshaver: North Eiendom Nils Sara				
Prosjekt: Flyktingerbolig Søltunveien 1				
Tegning: Situasjonsplan				
Tegnet av: HCH	Tegnet dato: 20.08.14	Saksnummer:	Tegningnummer: A4-301	Rev.nr.:
Kontroll av:	Målestokk: 1:500			
H&A BYGGETJENESTER AS				

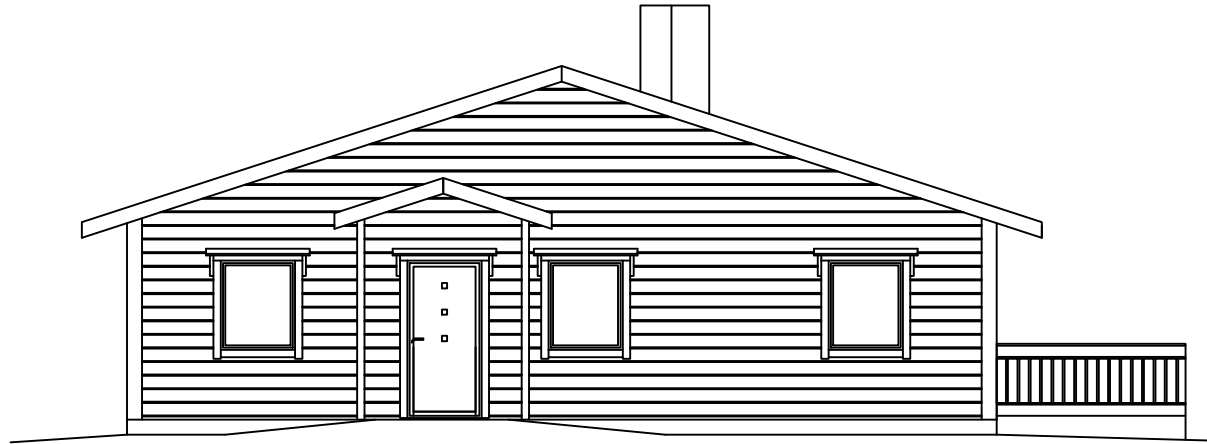

Vest

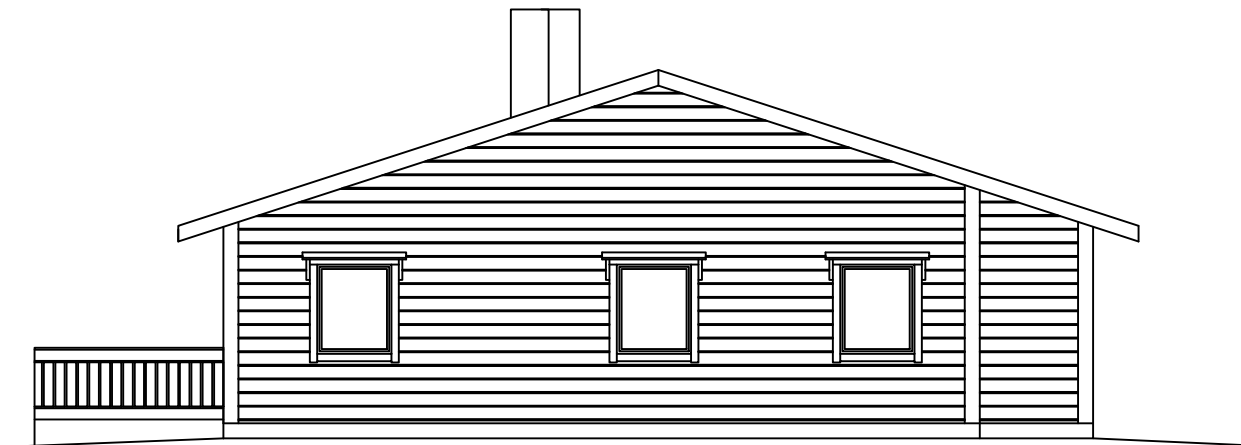

Øst

Varmetapskalkulator

Soltunveien 1

3-mannsbolig

Nils Sara

North entreprenør

22.08.14

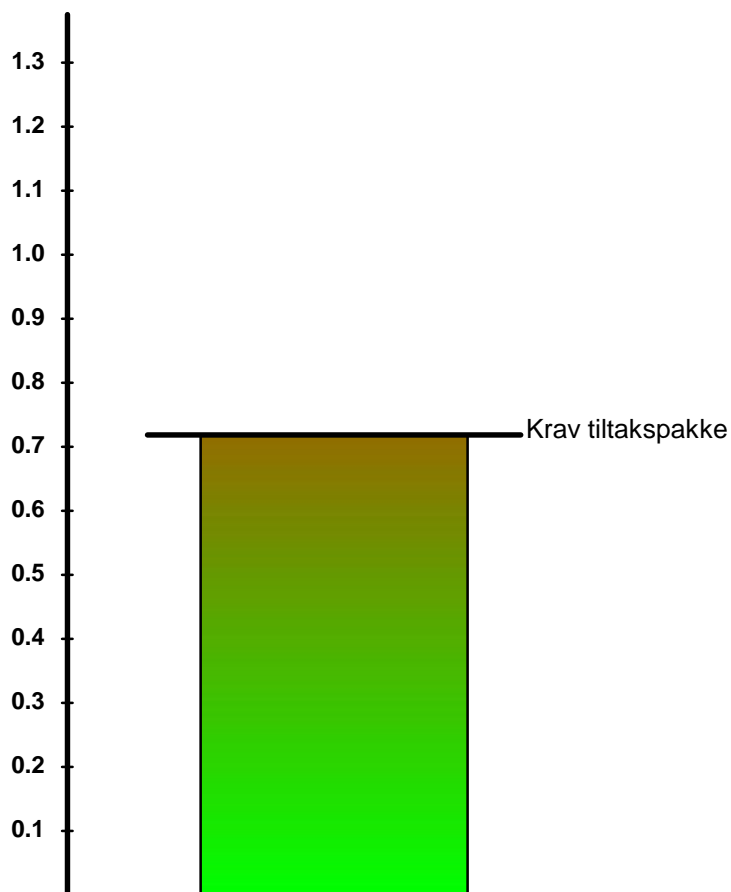

Varmetapstall	Beregnet [W/m ² K]	Krav [W/m ² K]
Takkonstruksjon(er):	0.11	0.13
Fasade/veggkonstruksjon(er):	0.13	0.11
Gulvkonstruksjon(er):	0.14	0.15
Vinduer/ytterdører:	0.16	0.16
Kuldebroer:	0.05	0.03
Infiltrasjon:	0.06	0.06
Ventilasjon:	0.07	0.08
Totalt varmetapstall:	0.72	0.72

Kvittering inndata varmetapskalkulator

Bygningstype: Småhus

Gulvareal første etasje (BRA): 263m²

Oppv. luftvolum første etasje: 631.2m³

Areal gulv på grunn første etasje: 263m²

Omkrets gulv på grunn første etasje: 74.8m

Fasadeareal første etasje: 201.96m²

Vindusareal første etasje: 29m²

Ytterdørareal første etasje: 12.6m²

Areal flat himling første etasje: 263m²

Takkonstr. flat himling første etasje: 350 mm isolasjon, mot kaldt loft (0.11W/m²K)

Veggkonstr. første etasje: 200 mm isolasjon, stendere 36 x 198 mm (0.22W/m²K)

Vindustype fasade: 3 lags rute, 2 lav-E belegg, kryptongass, trekarm, superspacer (0.9W/m²K)

Dørtype ytterdører: Godt isolert dør (1.2W/m²K)

Normert kuldebroverdi: Bygning med bæresystem i tre (0.05W/m²K)

Tettingsløsning: Krav i Husbankens skjerpede tiltakspakke (n50 = 1 oms/h)

Ventilasjonstype: balansert

Varmegjenvinner ventilasjon: Roterende gjenvinner høy virkningsgrad (85%) (Virkningsgrad: 0.82)

OBS: Feil eller mangler i innlagte verdier i varmetapskalkulatoren vil gi feil varmetapstall. Ved lånesøknad til Husbanken må Husbankens kriterier og leveransen som kreves for å oppfylle disse inngå i kontrakt mellom kjøper og selger. Feil i varmetapsberegningen fratår ikke selger ansvaret for å oppfylle Husbankens kriterier.

Soltunveien 1

3-mannsbolig

Nils Sara

North entreprenør

22.08.14



Beaivi/Dato 26.08.2014
Čuj./Referanse 2014/763-0 /
100

Ibrahima Mboob
40 44 05 90
ibrahima.mboob@nesseby
kommune.no

Lávdegoddi/Utvalg	Čoahkkinaššennr/Møtesaksnr	Čoahkkinbeaivi/Møtedato
Ovdagoddi/Formannskapet Giælddastivra/Kommunestyret	54/14	02.09.2014

Økonomirapport 2. kvartal 2014

Administrasjonens innstilling

Økonomirapport for 2. kvartal tas til orientering. Det settes i gang tiltak som retter opp budsjettsituasjonen på pleie og omsorg.

Bakgrunn for saken

Virksomheten hadde frist 15.08.14 til rapportering av forbruk i forhold til budsjett for 2. kvartal. På grunn av ferieavvikling kom rapportene i uke 34 og 35. Nav rapportert lenge før fristen.

Med bakgrunn i virksomhetenes rapporter gjennomførte økonomisjefen oppfølgingssamtaler med alle virksomhetsledere, bort sett fra NAV da virksomhetsleder var på ferie. Oppfølgingsmøtene har hatt fokus på håndtering av avvik og tiltak som retter opp avvikene for å få årsbudsjettet i balanse.

Økonomisjefen har i tillegg til rapporten hatt samtaler med konstituert rådmann om økonomistyringen med utgangspunkt i virksomhetenes kvartalsrapporter og oppfølgingsmøtene mellom økonomisjef og virksomhetslederne.

Konstituert rådmann, økonomisjefen og virksomhetsleder for stab har gjennomført tilleggssamtaler med pleie og omsorg for å se på tiltak som må gjennomføres for å få driften og økonomien på pleie og omsorg i orden. Det er anbefalt å opprette en gruppe inkludert

virksomhetens leder og enkelte nøkkelpersoner som skal gjennomgå driften og organiseringen for å finne løsninger som retter opp overforbruket, både på kort og lang sikt. Hele virksomheten må ses på, med utgangspunkt i:

- Organisering av arbeidet.
- Rutiner og prosedyrer som gir effektiv styring og ledelse av arbeidet i virksomheten.
- Turnus og bemanning.
- Personal og andre administrative ressurser.
- Dimensjonering av virksomheten i forhold til vedtatte rammer.

Vurderinger

Rapport på ansvar:

Oppvekst:

I 2014 i forbindelse med tilflytting av flyktninger ble det opprettet en ny stilling på oppvekstsenteret. Ramma er ikke økt med en ny stilling .

Virksomheten har hatt økning av lovpålagt spesialundervisning og norskopplæring for fremmedspråklige barn vårhalvåret 2014 .

Flere elever har enkeltvedtak, og kommunen er pålagt til å gjennomføre spesialundervisning og norskopplæring for fremmedspråklige som vedtatt i enkeltvedtak. Dette er kommunale utgifter som oppvekstsenteret ikke har fått inn i ramma.

I tillegg har virksomheten hatt høy inntektsbudsjett i forhold til realiteten.

Virksomheten har sendt inn budsjettregulering som retter opp budsjettet og får den i balanse.

Stab, Plan og utvikling (drift):

20_pol

I andre tertial er det et mindreforbruk på kr. 129 000.

Etter at feilposterings er rettet vil tertialforbruket være nærmere balanse.

21222 er belastet noen kostnader som skal ligge på 20. (Kontingent til Finnmark regionalråd.)

21 Stab

Ansvarer ligger hittil i år innenfor rammen. Vi forventer at dette holder seg ut året.

24 Samfunns og næringsutvikling

Samfunns og næringsutvikling ligger innenfor rammen. Det er forventet at årsregnskapet går i balansen.

38 Tekniske tjenester

Tekniske tjenester ser ut til å bruke mer enn rammen tillater.

Kr 248 000,- gjelder brøyteutgifter for 2013.

Kr 340 157,- gjelder for lite budsjetterte brøyteutgifter i 2014.

Virksomheten jobber med tiltak for å finne dekning for avviket på kr 588 157,-. En regner med at tekniske tjeneste på årsbasis vil gå i balanse. Stab, plan og utvikling (drift) jobber med en regulerings sak som den vil legge fram til behandling straks.

Hjelpetjenesten:

Hjelpetjenesten har et netto mindreforbruk på 182 312 ,- for periode 1-7 i forhold til budsjett. Dette er et mindreforbruk på 2%.

Virksomheten har gjennomgått budsjettet og korrigert for feil både på kostnadssiden og på inntekter som ikke er reelle, men som ble budsjettert.

Vi regner med at virksomheten går minst i balanse på åretsslutt med de reguleringer som er foreslått.

NAV:

Det er budsjettert med et netto forbruk på 889 178 i perioden, og vi har forbrukt 536 870. Vi har dermed et totalt underforbruk på 361.308 i perioden.

Lønn: Underforbruk på 107.000 i andre lønnsutgifter som det er budsjettert med. Jeg tror dette kan gjelde KVP som vi ikke har hatt deltaker i så langt.

Det er også satt av 176.000 til kjøp fra staten. Dette er regning for kommunal andel av fellesutgifter ved drift av NAV kontoret. Jeg mener denne regninga kommer en gang årlig til kommunen, og er da foreløpig ikke belastet.

Vi har også et underforbruk på sosialstønad i forhold til budsjett på 77.000. Vi forventer at dette vil jevne seg ut i løpet av året. På grunn av at kommunen er så liten vil det kunne være forholdsvis store variasjoner fra år til år i utbetalinger av sosialstønader. Vi hadde imidlertid forventet at vi ville hatt en større økning enn det vi har hatt.

Konklusjonen er at hoveddelen av underforbruket skyldes noe unøyaktig periodisering, men vi forventer å holde oss innenfor tildelte budsjett også i år.

Plei og omsorg:

Virksomheten har ved utgangen av 1. tertial et merforbruk på nesten 2mill i fht periodisert budsjett. Har pr august et overforbruk på 6,4 mill. (3,3 på lønnsutgifter, 1,1 mill på kjøp av varer og tjenester og 1,6 mill på manglende inntekter)

Avviket skyldes:

Merforbruk lønn ved institusjonen pga overbelegg (flere brukere enn planlagt),

Dag og kveldsvakter x 7dager/uke som måtte iverksettes i 2013

Sykefravær

Økte kostnader for biler i hjemmesykepleien, for 2014 går vi over på leasing av biler, må reguleres inn i budsjettet.

Budsjettet ikke regulert ift lønnøkninger

Utgifter til elektrisk vedlikehold. Lamper og nødutgang -lys. Hastesak.

Følgende tiltak foreslås iverksatt:

(Gjennomgang av regnsk apet med økonomi for nærmere kontroll)

- *Reise- og kursrestriksjoner. Påvirker kompetanse/kvalitet på tjenesten om det vedvarer ut over året.*
- *Gjennomgang brukerbetaling.*
- *Opprette 2,8 årsverk for egen bruker i faste stillinger: 4-6 stillinger avhengig av hvor ofte helg de skal jobbe. Ansettes i PLO, men foreløping i egen avdeling el prosjekt for å ha kontroll på utgiftene.*
- *Se på bemanning i f. t. institusjon, se neste punkt, evt noe økning her*
- *Se på muligheten for å dreie noen oppgaver fra helg til dagtid i uka, på litt lengre sikt for eksempel til neste år. Gjelder først og fremst sykehjemsavdeling.*

- *Behov for analyse av hele PLO, mulighet for samdrift i PLO, samt om det er områder Hjelpetjenesten og PLO kan samarbeide om. Vurderer nattevakt i hjemmesykepleien på litt lengre sikt? (Kostnader 2 årsverk:3 personer)*

For året samlet forventes et merforbruk på kr 5-7 mill Det fremmes egen sak om regulering. Samme status om ikke noe blir gjort.

KONKLUSJON:

Kommunens økonomi etter 2. kvartal viser at det må settes i gang tiltak for å opprettholde balanse i budsjettet og for å kunne bygge opp handlingsrom.

Det er flere steder behov for at budsjettene må lages med helt nye tall som er kvalitetssikret og som danner grunnlag for realisme i budsjettet. Dette gjelder særlig på inntektssiden.

De fleste virksomhetsområder har sine budsjetter i balanse og underkontroll. Der hvor det har oppstått avvik har virksomhetsledere satt i gang tiltak og/ med reguleringer som har rettet opp dette.

Kommunen har en stor utfordring når det gjelder virksomheten pleie og omsorg. I fjor gikk virksomheten med kr 5 400 000,- i overforbruk. I år ser det ut som at virksomheten kan gå med mellom 5 til 7 millioner kroner i overforbruk hvis ikke det settes i gang tiltak som virkelig adresserer problemstillingene som skaper overforbruket.

Nesseby kommune har ikke råd til pleie og omsorg på det nivå virksomheten drives i dag. Kommunene risikerer å gå med underskudd tilsvarende overforbruket på pleie og omsorg i 2014. Med det inntektsnivå og fondssituasjon kommunen her i dag må situasjonen rettes opp. Som påpekt tidligere bør det straks settes i gang tiltak som skaper endringer i positiv retning på følgende områder:

- Organisering av arbeidet.
- Rutiner og prosedyrer som gir effektiv styring og ledelse av arbeidet i virksomheten.
- Turnus og bemanning.
- Personal og andre administrative ressurser.

Dimensjonering av virksomheten i forhold til vedtatte rammer.

Mulige alternative løsninger og konsekvenser



Beaivi/Dato 26.08.2014
Čuj./Referanse 2014/764-0 /
150

Ibrahima Mboob
40 44 05 90
ibrahima.mboob@nesseby
kommune.no

Lávdegoddi/Utvalg	Čoahkkinaššenr/Møtesaksnr	Čoahkkinbeaivi/Møtedato
Ovdagoddi/Formannskapet Kommunal klagenemnd	55/14	02.09.2014

Budsjettregulering 2/14

Administrasjonens innstilling

Budsjettregulering 02/14 vedtas som fremlagt.

Bakgrunn for saken

Virksomheten oppvekst har behov for å regulere budsjettet sitt på grunn av økte lønnskostnader, samt inntekter som er budsjetterte, men som ikke er reelle. Reguleringsbehovet er på til sammen Kr 892 016,96 som finansieres ved bruk av fond i henhold til vedlegg.

Konto	Ansvar	Funksjon	Prosjekt	Beløp	
100010	25221	202		468 016,96	
181082	25221	180	s181	424 000,00	
194000	25221	202		-213 814,72	2561287 Oppvekstsenter dp3 pnr287
194000	25221	202		-157 102,64	2561288 Oppvekstsentermiljø p287
195000	25221	202		-168 646,50	2511214 Kompetanseheving grunnsk
195000	25221	202		-119 020,10	2511226 Samiske læremidler grunnsk
195000	25221	202		137 469,00	2511231 Vo-midler 2005
195000	25221	202		-95 964,00	2511239 Vo midler 2007

Hjelpetjenesten har kr 1 050 000,- som ligger i inntektsbudsjettet som ikke er inntekter som virksomheten kommer til å få i 2014. Beløpet er feil i budsjettet som følger med fra tidligere år og dermed må reguleres bort. Reguleringen er finansiert at planlagte avsetninger reduseres, reduksjon av kostnader. Samtidig at ikke budsjetterte inntekter som kommer i 2014, men som ikke ligger i budsjettet innreguleres. Se vedlegg.

Konto	Ansvar	Funksjon	Prosjekt	Beløp
181000	31359	243		1 050 000,00
170000	31360	253		242 666,00
101000	31357	254		-100 000,00
101000	31360	253		-200 000,00
105000	31356	252		-150 000,00
101000	31354	243		-200 000,00
154000	90845	850		-157 334,00

Budsjettet for politisk ledelse reguleres ved at det overføres kr 160 000,- fra pensjonsbudsjettet til konto for godtgjørelse (intern forflytting innenfor rammen).

Konto	Ansvar	Funksjon	Prosjekt	Beløp
100080	20001	100		160 000,00
100090	20001	100		-160 000,00

Teknisk har flere investeringsprosjekter som det gjennomføres arbeid på, men som ikke foreligger budsjett for i 2014. Virksomheten har laget budsjett for dette og disse budsjettet må reguleres inn i opprinnelig budsjett for at det skal finnes dekning for gjennomført arbeid i 2014 i henhold til vedlegg.

Konto	Ansvar	Funksjon	Prosjekt	Beløp
023000	38675	315	383402	1 000 000,00
023000	38620	345	383613	4 262 500,00
023000	38665	253	383608	175 000,00
023000	38620	340	383611	200 000,00
023000	38673	221	381011	14 100 000,00
023000	38655	261	383610	350 000,00
190000	38675	315	383402	-1 000 000,00
190000	38620	345	383613	-4 262 500,00
190000	38665	253	383608	-175 000,00
190000	38620	340	383611	-200 000,00
190000	38673	221	381011	-14 100 000,00
1900000	38655	261	383610	-350 000,00

Investeringsregnskapet for 2013 ble avsluttet et udekket beløp på kr 1 444 318,44. Beløpet fordeler seg slik på Prosjekt 403 Oppvekstsenter 2010 – (byggetrinn 1) og prosjekt 407 Avlastningsboliger 2011 – 2012. Administrasjonen anbefaler at udekkede beløp kr 1 444 318,44 dekkes ved bruk av midler fra konto 253 1403, kr 311 079,54 og konto 255 1403, kr 1 133 238,90. Til sammen kr 1 444 318,44.

Konto	Ansvar	Funksjon	Prosjekt	Beløp
053000	90940	880		1 444 318,44
2597001003				-1 444 318,44

Vurderinger

Mulige alternative løsninger og konsekvenser

Konto	Ansvar	Funksjon	Prosjekt	Beløp
181000	31359	243		1 050 000,00
170000	31360	253		-242 666,00
101000	31357	254		-100 000,00
101000	31360	253		-200 000,00
105000	31356	252		-150 000,00
101000	31354	243		-200 000,00
154000	90845	850		-157 334,00

Konto	Ansvar	Funksjon	Prosjekt	Beløp
100080	20001	100		160 000,00
100090	20001	100		-160 000,00

Konto	Ansvar	Funksjon	Prosjekt	Beløp	
100010	25221	202		468 016,96	
181082	25221	180	s181	424 000,00	
194000	25221	202		-213 814,72	2561287 Oppvekstsenter d
194000	25221	202		-157 102,64	2561288 Oppvekstsentermi
195000	25221	202		-168 646,50	2511214 Kompetansehevin
195000	25221	202		-119 020,10	2511226 Samiske læremidle
195000	25221	202		-137 469,00	2511231 Vo-midler 2005
195000	25221	202		-95 964,00	2511239 Vo midler 2007

Konto	Ansvar	Funksjon	Prosjekt	Beløp
023000	38675	315	383402	1 000 000,00
023000	38620	345	383613	4 262 500,00
023000	38665	253	383608	175 000,00
023000	38620	340	383611	200 000,00
023000	38673	221	381011	14 100 000,00
023000	38655	261	383610	350 000,00
190000	38675	315	383402	-1 000 000,00
190000	38620	345	383613	-4 262 500,00
190000	38665	253	383608	-175 000,00
190000	38620	340	383611	-200 000,00
190000	38673	221	381011	-14 100 000,00
190000	38655	261	383610	-350 000,00

Konto	Ansvar	Funksjon	Prosjekt	Beløp
053000	90940	880		1 444 318,44

2597001003

-1 444 318,44

